

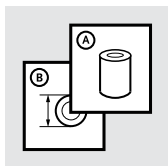

Instructions for Use

UNITY[®] FOR PRO-FLEX LP



		3
EN	Instructions for Use	5
DE	Gebrauchsanweisung	9
FR	Notice d'utilisation	13
ES	Instrucciones para el uso	17
IT	Istruzioni per l'uso	21
DA	Brugsanvisning	25
SV	Bruksanvisning	29
EL	Οδηγες χρήσης	33
FI	Käyttöohjeet	37
NL	Gebruiksaanwijzing	41
PT	Instruções de Utilização	45
SK	Návod na použitie	49
PL	Instrukcja użytkowania	53
CS	Návod k použití	57
ET	Kasutusjuhendid	61
RU	Инструкция по использованию	65
TR	Kullanım Talimatları	69
RO	Indicații pentru utilizare	73
HU	Használati Útmutató	77
JA	取扱説明書	81
ZH	中文说明书	85
KO	사용 설명서	89

1

Size 24, 67mm, 2 5/8"
Size 27, 73mm, 2 7/8"
Size 30, 78mm, 3 1/16"

10mm
(3/8")

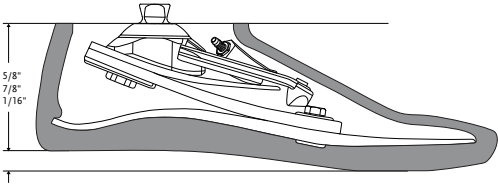

2

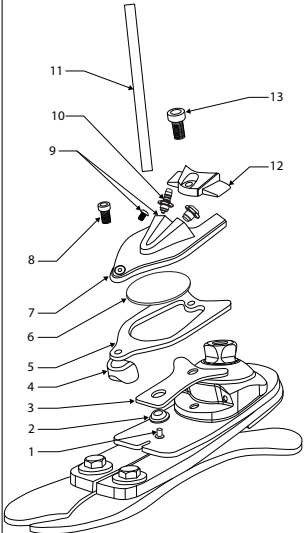

3

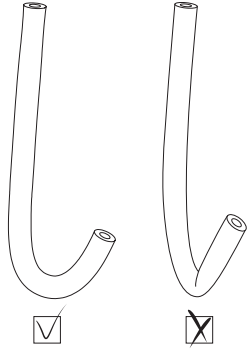

4

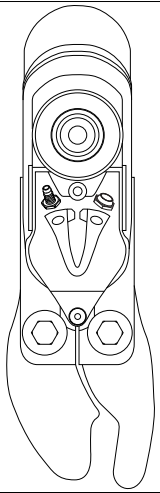

5

1

2

3

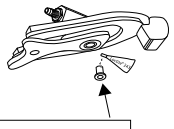
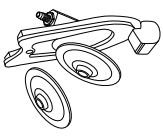
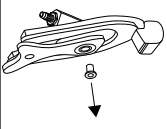

Loctite® 243
1Nm

6

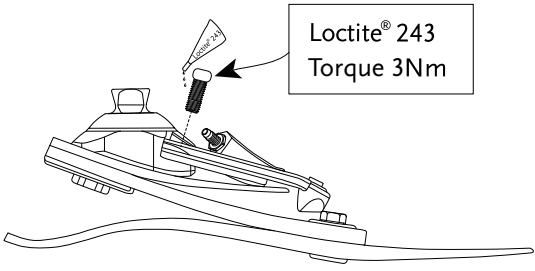
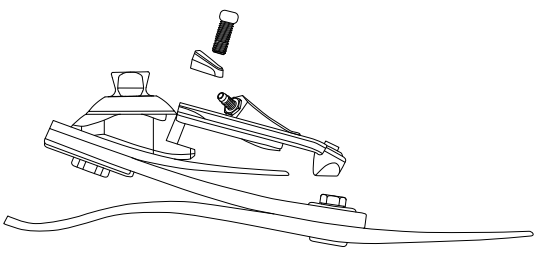
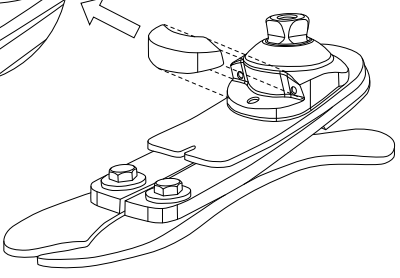
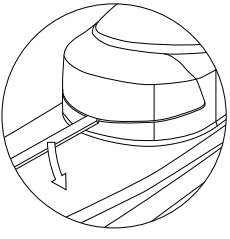

Loctite® 243
Torque 3Nm

UNITY® SYSTEM COMPONENTS (Figure 2)

1. Membrane Bolt
2. Mounting Piece
3. Anchor Blade
4. Bumper
5. Spring Blade
6. Membrane
7. Membrane Housing
8. Bumper Bolt
9. Duckbill
10. Inlet Port
11. Tube
12. Attachment Piece
13. Attachment Bolt

Pro-Flex LP foot

See IFU for Pro-Flex LP foot

SAFETY PRECAUTIONS

Please follow the safety precautions as failure to do so can lead to malfunction of the Unity System and risk injury to the user.

- This product is to be used exclusively for unilateral or bilateral major lower-limb amputations.
- Use a Unity Socket Valve Kit to connect the system to the socket.
- Make sure that the socket is a close fit to prevent blistering and/or wounds.
- Make sure the tube is not folded, bent, or closed off in any way (**Figure 3**).
- Make sure the tube is secured firmly away from any sharp objects or components.
- Clinical specialists should make sure their clients are aware of and understand the following:
 - The tube must be well secured at all times.
 - Never operate this product if a change in its operation is observed. In such cases the user should consult the clinical specialist immediately.

Caution: U.S. federal law requires this device to be sold by a prosthetist and by the order of a physician. The clinical specialist must provide each user with training for appropriate use and proper application of the Unity System.

UNITY SYSTEM OVERVIEW

The Unity System is designed to provide elevated vacuum for socket suspension. Expected attainable vacuum achieved by the Unity System during normal operation ranges from 15–18 inHg or higher.

With the Unity System, assisted suspension is obtained through the act of a pump which draws air out from the socket in each step creating an elevated vacuum inside the socket interface.

The Unity System is designed to function in any temperature and humidity that the user encounters during normal use.

Unity is a single patient device.

The users of Unity are clinical specialists and end user. This device should only be used with a prescription from a physician that includes the necessary treatment information.

Note: The Unity System is designed to be used with Iceross Seal-In® liners, other applications are sole responsibility of the provider.

INDICATIONS

Prosthetic interface with suspension properties for a major lower limb amputee; moderate impact use.

CONTRAINDICATIONS

- Amputee equipped with a loose fitting socket.
- The UNITY system must not be prescribed to those incapable of utilising it according to instructions. For example those with poor cognition.

WARNING!

Make sure that the socket is well fitting before any use; a loose fitting or leaking socket may never be used with the Unity System.

STRUCTURAL SPECIFICATION

Net weight: approx. 75 g including tube.

Frame construction: Carbon fiber and aluminum frame.

Clearance and dimensions: See IFU for Pro-Flex LP.

FITTING THE UNITY SYSTEM

Note: To connect the system to a socket a Unity Socket Valve Kit is recommended, the use of other applications is the sole responsibility of the provider.

1. Fit the user with the foot containing the system
2. Cut the tube to correct length and connect to the Unity System and the socket (using the Unity Socket Valve kit)
3. Use the supplied tube fixture to secure the tube against the pylon. The tube should be located medially rather than laterally to avoid damage during ambulation. Once the Unity System has been connected make sure the pump is working properly; creating vacuum during gait and not leaking air.

DISASSEMBLING / ASSEMBLING THE UNITY SYSTEM

The Unity System can be disassembled in case it needs to be cleaned or for troubleshooting purposes.

Caution: The Unity System should only be disassembled / assembled by a clinical specialist.

Caution: The inlet and outlet (**Figure 4**) ports on the membrane housing should not be disassembled unless absolutely necessary. This part of the system contains miniature duckbill valves that are easily lost and can cause the Unity System to malfunction if not correctly reassembled.

HOW TO CHANGE MEMBRANE IN THE UNITY SYSTEM

1. Use the Flex-foot shoehorn (or equivalent) to remove the foot from the foot cover.
2. Disconnect the tube from the Unity Membrane housing.
3. Untighten the screw that fastens the membrane housing to the Pro-Flex LP pyramid.
4. Follow Figure 5.

5. Lubricate the membrane before sliding it into the housing with Iceross Clean&Simple Spray or equivalent.

HOW TO ASSEMBLE THE UNITY SYSTEM

See Figure 6. **Note:** bumper placement depends upon foot size and category.

AFTER DISASSEMBLY / ASSEMBLY

Check the following:

- Are the duckbill valves oriented in the correct direction (**Figure 4**)?
- Is the membrane fully inserted into the housing?
- Are the inlet and outlet ports tightened?
- Is the tube fully inserted on the inlet port? (Check both at the Unity Socket valve and at the Unity Membrane housing)

FINISHING / LINER OPTIONS

Össur recommends that the Unity System is used with an Iceross Seal-In liner.

Caution: Make sure the Flex-Foot sock does not interfere with the Unity System as it could compromise the function of the pump.

THE TUBE

The tube is the most sensitive part of the Unity System and special attention should be paid to it for potential functional issue that might arise.

Caution: Ensure that Unity tubing is not compressed or folded by the application of cosmetic finishing.

Make sure the tube is NOT:

- Folded (**Figure 3**).
- Pressed up against sharp objects.
- Punctured.
- Dangling during gait.
- Located laterally, as there is more likelihood of damage.

TROUBLESHOOTING

Check the following:

- Is the liner sealing the limb/socket?
- Is there a leakage in the socket?
- Is the tube punctured?
- Is the membrane punctured or torn?
- Has the membrane been pulled out of the membrane housing?
- Is there dust or grit inside the system?
- Is the tube fully inserted on the inlet port? (Check both at the Unity Socket valve and at the Unity Membrane housing)
- Are the inlet and outlet ports tightened?
- Is the Unity Socket valve leaking?
- Is the sock inside the foot cover affecting the systems mechanical movements?

MAINTENANCE

The following components of the Unity System might need cleaning or replacing during the lifetime of the product. This is to be considered normal wear and is not covered by the Limited Product Warranty.

- Membrane
- Duckbill valves
- Tube

It is recommended to have the product inspected every 6 months by a clinical specialist.

Clean the components with mild soap and rinse with water, isopropyl alcohol or Iceross Clean&Simple spray.

DO NOT use solvents stronger than isopropyl alcohol.

Please refer to the current Össur printed catalog or online pages via www.ossur.com for replacement parts available and appropriate item numbers.

WARRANTY

The Unity System has a 24 month limited warranty, excluding the membrane.

The membrane has a 12 month limited warranty.

The following activities will void the warranty:

- Exposure to seawater or extreme corrosive environment.
- Usage with Copolymer Gel liners.
- Usage without liners or other means which can lead to sweat or other fluids than Iceross Lubricant entering the system.
- Exposure to environment with extreme airborne particle contamination.
- Abuse and damage caused by abnormal impact.
- Dents and scratches on sealing surfaces.

A weatherproof device allows use in a wet and/or humid environment but does not allow submersion. Fresh water splashing against the enclosure from any direction shall have no harmful effect. Dry thoroughly after contact with fresh water. Fresh water: Includes tap water. Excludes salt and chlorinated water.

UNITY® SYSTEMBESTANDTEILE (Abbildung 2)

1. Membranschraube
2. Befestigungsteil
3. Verankerungsplatte
4. Puffer
5. Federblatt
6. Membran
7. Membrangehäuse
8. Pufferschraube
9. Schnabelventil
10. Eingangsport
11. Schlauch
12. Fixierungsaufsatz
13. Befestigungsschraube

Pro-Flex LP foot

Siehe Gebrauchsanweisung (IFU) für Pro-Flex LP foot

SICHERHEITSVORKEHRUNGEN

Bitte befolgen Sie die Sicherheitsvorkehrungen, da es andernfalls zu einer Störung des Unity Systems und Verletzungsgefahr für den Anwender kommen kann.

- Dieses Produkt ist nur für ein- oder beidseitige TT, KD oder TF Amputation der unteren Extremitäten vorgesehen.
- Verwenden Sie das Unity Schaftventilset, um das System mit dem Schaft zu verbinden.
- Achten Sie darauf, dass der Schaft eng sitzt, um Blasen und/oder Wunden zu vermeiden.
- Vergewissern Sie sich, dass der Schlauch nicht geknickt, gebogen oder in anderer Weise verschlossen ist (**Abbildung 3**).
- Stellen Sie sicher, dass der Schlauch vor scharfen Gegenständen oder Komponenten geschützt ist. Orthopädietechniker müssen sicherstellen, dass ihre Kunden die folgenden Sicherheitsvorkehrungen kennen und verstehen:
 - Der Schlauch muss jederzeit gut geschützt sein.
 - Verwenden Sie dieses Produkt auf keinen Fall, wenn Sie Änderungen seiner Funktionsweise feststellen. Wenden Sie sich in solchen Fällen unverzüglich an Ihren Orthopädietechniker.

ACHTUNG: U.S.: Gesetzliche Vorschriften untersagen den Verkauf oder die Bestellung dieses Produkts durch Personen ohne entsprechende Zulassung. Der Orthopädietechniker muss jeden Anwender darin schulen, das Unity System richtig anzulegen und zu verwenden.

UNITY SYSTEMÜBERSICHT

Das Unity System wurde entwickelt, um ein erhöhtes Vakuum für die Schaftfixierung zu bieten. Das bei normaler Anwendung vom Unity®-System aufgebaute Vakuum kann einen Wert von 15 bis 18 inHg oder höher erreichen. Mit dem Unity System wird eine Fixierung mithilfe einer Pumpe erreicht, die bei jedem Schritt Luft aus dem Schaft saugt und damit ein erhöhtes Vakuum innerhalb der Schaftschnittstelle schafft.

Das Unity System funktioniert bei jeder Temperatur und Luftfeuchtigkeit, die der Anwender bei der normalen Anwendung vorfindet.

Das Unity-System wurde ausschließlich für die Anwendung an ein und demselben Patienten entwickelt.

Die Benutzer des Unity sind Orthopädietechniker und Anwender. Dieses Produkt darf nur auf ärztliche Verschreibung verwendet werden, die die erforderlichen Behandlungsinformationen enthält.

HINWEIS: Das Unity System ist für die Anwendung mit den Iceross Seal-In-Linern vorgesehen. Andere Anwendungen liegen in der ausschließlichen Verantwortung des Orthopädietechnikers.

INDIKATIONEN

Prothetische Kontaktfläche mit Aufhängungsfunktionen für Personen mit großen Unterschenkelamputationen; Belastungslevel: mittel.

KONTRAINDIKATIONEN

- Der Schaft des Amputierten sitzt lose.
- Das UNITY System darf keinen Personen verschrieben werden, die unfähig sind, es anleitungsgemäß zu nutzen. Beispiel: Personen mit geringen eingeschränkten Fähigkeiten.

WARNHINWEIS!

Stellen Sie vor jeder Benutzung sicher, dass der Schaft gut sitzt; ein lose sitzender oder undichter Schaft darf auf keinen Fall mit dem Unity-System verwendet werden.

KONSTRUKTIONSANGABEN

Nettogewicht: ungefähr 75 g mit Schlauch.

Rahmenkonstruktion: Carbonfaser und Aluminiumrahmen.

Beweglichkeit und Abmessungen: Siehe Bedienungsanleitung für Pro-Flex LP.

ANLEGEN DES UNITY SYSTEMS

Hinweis: Um das System mit einem Schaft zu verbinden, wird ein Unity Schaftventilkit empfohlen. Andere Anwendungen liegen in der ausschließlichen Verantwortung des Orthopädietechnikers.

1. Legen Sie die Prothese, die das System enthält, am Anwender an.
2. Schneiden Sie den Schlauch auf die richtige Länge und verbinden Sie ihn am Unity System und Schaft (mithilfe des Unity Schaftventilkits).
3. Verwenden Sie die mitgelieferte Schlauchbefestigung, um den Schlauch am Prothesenrohr zu sichern. Der Schlauch sollte sich eher medial als lateral befinden, um Schäden während des Gehens zu vermeiden. Nachdem Sie das Unity System verbunden haben, stellen Sie sicher, dass die Pumpe richtig funktioniert und dass während des Gehens ein Vakuum geschaffen wird und keine Luft entweicht.

DEMONTAGE/MONTAGE DES UNITY SYSTEMS

Das Unity System kann für die Reinigung oder Fehlerbehebung demontiert werden.

ACHTUNG: Das Unity System darf nur von einem Orthopädietechniker demontiert/montiert werden.

ACHTUNG: Die Ein- und Ausgangsports (**Abbildung 4**) auf dem Membranhäuser dürfen nicht demontiert werden, sofern dies nicht absolut erforderlich ist. Dieser Teil des Systems enthält die Miniaturschnabelventile, die leicht verloren gehen und für eine Störung des Unity Systems sorgen können, wenn sie nicht korrekt eingesetzt werden.

SO WECHSELN SIE DIE MEMBRAN IM UNITY SYSTEM AUS

1. Verwenden Sie den Flex-Prothesenschuhöffel (oder Ähnliches), um die Prothese von der Fußkosmetik zu entfernen.
2. Trennen Sie den Schlauch vom Membrangehäuse des Unity Systems.
3. Lösen Sie die Schraube, mit der das Membrangehäuse an der Pro-Flex LP Einheit befestigt ist.
4. Siehe Abbildung 5
5. Schmieren Sie die Membran mit Iceross Clean&Simple-Spray oder Ähnlichem, bevor Sie sie in das Gehäuse schieben.

MONTAGE DES UNITY SYSTEMS

Abbildung 6. **Hinweis:** Die Positionierung des Puffers hängt von der Fußgröße und der Kategorie ab.

NACH DER DEMONTAGE/MONTAGE

Prüfen Sie Folgendes:

- Sind die Schnabelventile in der richtigen Richtung ausgerichtet (**Abbildung 4**)?
- Ist die Membran vollständig im Gehäuse eingesetzt?
- Sind die Ein- und Ausgangsports festgezogen?
- Ist der Schlauch vollständig im Eingangsport eingesetzt? (Prüfen Sie sowohl das Unity Schaftventil als auch das Unity Membrangehäuse)

ABDECKUNGS-/LINEROPTIONEN

Össur empfiehlt die Verwendung des Iceross Seal-In Liners zusammen mit dem Unity System.

ACHTUNG: Achten Sie darauf, dass der Flex-Foot-Strumpf nicht das Unity System behindert, da dies die Funktion der Pumpe beeinträchtigen könnte.

DER SCHLAUCH

Der Schlauch ist das empfindlichste Teil des Unity-Systems und sollte daher mit besonderer Vorsicht behandelt werden, um eventuelle Funktionsstörungen zu vermeiden.

Warnhinweis: Achten Sie darauf, den Schlauch des Unity-System bei der Anbringung der Fußkosmetik nicht zu quetschen oder zu knicken.

Stellen Sie sicher, dass der Schlauch NICHT:

- gefaltet ist (**Abbildung 3**).
- gegen scharfe Gegenstände drückt.
- keine Löcher aufweist.
- während des Gehens baumelt.
- lateral ausgerichtet ist, da dies die Wahrscheinlichkeit für Schäden erhöht.

FEHLERBEHEBUNG

Prüfen Sie Folgendes:

- Dichtet der Liner den Stumpf/Schaft ab?
- Gibt es eine undichte Stelle am Schaft?
- Hat der Schlauch ein Loch?
- Hat die Membran ein Loch oder ist sie gerissen?
- Wurde die Membran aus dem Membrangehäuse gezogen?
- Befinden sich Staub oder kleine Steine im System?
- Ist der Schlauch vollständig im Eingangsport eingesetzt? (Prüfen Sie sowohl das Unity Schaftventil als auch das Unity Membrangehäuse)

- Sind die Ein- und Ausgangsports festgezogen?
- Gibt es eine undichte Stelle am Unity Schaftventil?
- Befindet sich der Strumpf innerhalb der Prothesenabdeckung und beeinträchtigt die mechanischen Bewegungen des Systems?

WARTUNG

Die folgenden Komponenten des Unity Systems müssen während der Lebensdauer des Produkts gereinigt oder ausgetauscht werden. Dies gilt als normale Abnutzung und wird nicht von der eingeschränkten Produktgarantie abgedeckt.

- Membran
- Schnabelventile
- Schlauch

Sie sollten das Produkt alle 6 Monate von einem Orthopädietechniker überprüfen lassen.

Reinigen Sie die Komponenten mit milder Seife und spülen Sie sie mit Wasser ab oder verwenden Sie Isopropylalkohol oder das Icross Clean&Simple-Spray.

Verwenden Sie KEINE Lösungsmittel, die stärker als Isopropylalkohol sind.

Siehe den aktuellen Össur-Katalog oder die Online-Ausgabe auf www.ossur.com, um Informationen zu den verfügbaren Ersatzteilen und den entsprechenden Artikelnummern zu erhalten.

GARANTIE

Für das Unity System wird eine 24-monatige eingeschränkte Garantie mit Ausnahme der Membran gewährt.

Für die Membran wird eine 12-monatige eingeschränkte Garantie gewährt.

Die folgenden Aktivitäten führen sofort zum Erlöschen der Garantie:

- Beanspruchung durch Meerwasser oder extreme korrosive Umgebung.
- Verwendung mit Copolymer-Gel-Linern.
- Verwendung ohne Liner oder andere Mittel außer dem Icross Gleitmittel, die dazu führen, dass Schweiß oder andere Flüssigkeiten in das System dringen.
- Aussetzung einer Umgebung mit extremer Luftpartikelkontamination.
- Missbrauch und Schäden durch abnormale Stöße.
- Beulen und Kratzer auf Dichtflächen.

Eine wetterfeste Orthese gestattet den Einsatz in nasser und feuchter Umgebung, aber kein Eintauchen. Aus irgendwelchen Richtungen gegen das Gehäuse spritzendes Frischwasser hat keine schädliche Wirkung. Nach Kontakt mit Frischwasser gründlich trocknen. Frischwasser: Inklusive Leitungswasser. Ausgeschlossen sind Salz und Chlorwasser.

PIÈCES DU SYSTÈME UNITY® (Figure 2)

1. Boulon de la membrane
2. Pièce de montage
3. Lame d'ancrage
4. Butée
5. Lame à ressort
6. Membrane
7. Logement de la membrane
8. Boulon de la butée
9. Valve à clapet
10. Port d'entrée
11. Tube
12. Pièce de raccordement
13. Boulon de fixation

Pro-Flex LP foot

Voir les conseils d'utilisation pour du pied Pro-Flex LP

PRÉCAUTIONS DE SÉCURITÉ

Veillez suivre les précautions de sécurité. Le non-respect de ces précautions peut entraîner un dysfonctionnement du système Unity et des risques de blessures pour l'utilisateur.

- L'utilisation de ce produit est exclusivement destinée aux amputations unilatérales ou bilatérales du membre inférieur.
- Utilisez le Kit de valve d'emboîture Unity pour connecter le système à l'emboîture.
- Assurez-vous que l'emboîture est bien ajustée pour empêcher la formation d'ampoules et/ou de plaies.
- Assurez-vous que le tube n'est ni plié, courbé, ou bloqué de quelque manière que ce soit (**Figure 3**).
- Assurez-vous que le tube est fixé fermement à l'écart de tout objet ou pièce pointus. Les spécialistes cliniques doivent s'assurer que leurs clients ont pris connaissance des précautions de sécurité suivantes :
 - Le tube doit à tout moment être correctement fixé.
 - Ne jamais utiliser ce dispositif si une modification de son fonctionnement est observé. Dans ce cas, l'utilisateur doit consulter immédiatement son spécialiste clinique.

ATTENTION : U.S.: Les lois nationales exigent que cet appareil soit vendu par un prothésiste et sur prescription médicale. Le spécialiste clinique doit assurer la formation de chaque utilisateur à l'utilisation et à la manipulation correctes du système Unity.

PRÉSENTATION DU SYSTÈME UNITY

Le système Unity est conçu pour fournir un vide élevé à la suspension de l'emboîture. La pression normale de fonctionnement du Système Unity permet d'atteindre un vide situé entre 15–18 Hg ou plus. Avec le système Unity, la suspension assistée est obtenue par le biais d'une pompe qui aspire l'air de l'emboîture à chaque pas, créant un vide élevé à l'intérieur de l'interface de l'emboîture.

Le système Unity est conçu pour fonctionner à n'importe quelle température et niveau d'humidité rencontrés par l'utilisateur dans le cadre d'une utilisation normale.

Le système Unity est destiné à être utilisé par un seul utilisateur final.

Les utilisateurs de Unity pour Pro-Flex LP foot sont des spécialistes cliniques mais aussi des utilisateurs finaux. La mise en place de ce dispositif est soumise à prescription médicale, dans la cadre d'un traitement.

REMARQUE : Le système Unity est conçu pour être utilisé avec les manchons Iceross Seal-In ; seul le professionnel de santé est responsable de l'utilisation de toute autre application.

RECOMMANDATIONS

Interface prothétique avec des propriétés de suspension pour un amputé d'un membre inférieur principal ; niveau d'impact modéré.

CONTRE-INDICATIONS

- Amputés équipés d'une emboîture trop large.
- Le système Unity ne doit pas être prescrit aux personnes dans l'incapacité de l'utiliser selon les instructions. Par exemple celles qui ont cognition défaillante.

AVERTISSEMENT!

Assurez-vous que l'emboîture est bien ajustée avant toute utilisation : une emboîture trop large ou non étanche ne doit en aucun cas être utilisée avec le système Unity.

SPÉCIFICATION STRUCTURELLE

Poids net : environ 75 g, tube compris.

Construction du châssis : Châssis en fibre de carbone et aluminium.

Dégagement et dimensions : Consultez la notice d'utilisation du Pro-Flex LP.

POSE DU SYSTÈME UNITY

REMARQUE : Pour connecter le système à une emboîture, nous conseillons un Kit de valve d'emboîture Unity ; seul le professionnel de santé est responsable de l'utilisation d'applications différentes.

1. Posez le pied contenant le système sur l'utilisateur.
2. Coupez le tube à la longueur convenable et connectez le système Unity à l'emboîture (à l'aide du Kit de valve d'emboîture Unity).
3. Utilisez l'accroche de tube qui vous est fourni afin de fixer le tube contre la colonne. Le tube doit être positionné de façon médiale, et non latérale, pour éviter de provoquer des dommages pendant la marche. Une fois le système Unity connecté, assurez-vous que la pompe fonctionne correctement. Elle doit créer un vide pendant la marche et ne présenter aucune fuite d'air.

DÉMONTAGE/MONTAGE DU SYSTÈME UNITY

Le système Unity peut être démonté en vue d'être nettoyé ou pour procéder à un dépannage.

ATTENTION : Le système Unity ne doit être démonté/monté que par un spécialiste clinique.

ATTENTION : Les ports d'entrée et de sortie (**Figure 4**) situés sur le corps de la membrane ne doivent être démontés qu'en cas de nécessité absolue. Cette partie du système contient des valves miniatures en bec de canard qui peuvent facilement se perdre et ainsi provoquer un

dysfonctionnement du système Unity si elles ne sont pas correctement réassemblées.

COMMENT REMPLACER LA MEMBRANE DANS LE SYSTÈME UNITY

1. Utilisez le chausse-pied Flex-Foot (ou équivalent) pour retirer le pied prothétique de son revêtement.
2. Déconnectez le tube du corps de la membrane Unity.
3. Desserrez la vis qui relie le logement de la membrane à la pyramide Pro-Flex LP.
4. Se référer au schéma 5.
5. Lubrifier la membrane avec le spray Iceross Clean&Simple ou équivalent avant de la faire glisser dans le corps.

COMMENT MONTER LE SYSTÈME UNITY

Figure 6. **Remarque :** La butée de placement dépend de la longueur du pied et de la catégorie.

APRÈS LE DÉMONTAGE/LE MONTAGE

Vérifiez les éléments suivants :

- Les valves en bec de canard sont-elles orientées dans la bonne direction (**Figure 4**) ?
- La membrane est-elle totalement insérée dans le corps ?
- Les ports d'entrée et de sortie sont-ils bien serrés ?
- Le tube est-il totalement inséré dans le port d'entrée ? (Vérifiez au niveau de la valve d'emboîture Unity et du corps de la membrane Unity).

OPTIONS DE REVÊTEMENT/DE MANCHON

Össur conseille d'utiliser le système Unity avec le manchon Iceross Seal-In.

Attention : Assurez-vous que la chaussette Flex-Foot n'interfère pas avec le système Unity car cela compromettrait le fonctionnement de la pompe.

LE TUBE

Le tube est la partie la plus sensible du système Unity et un soin tout particulier doit lui être apporté ou d'éventuels problèmes de fonctionnement pourraient survenir.

Attention: Assurez-vous que le tube de Unity n'est pas comprimé ou replié par l'application de finition cosmétique.

Vérifiez que le tube n'est PAS :

- Plié (**Figure 3**).
- Appuyé contre des objets pointus.
- Perforé.
- En suspens pendant la marche.
- Situé latéralement, ceci augmentant les risques de dommages.

EN CAS DE DYSFONCTIONNEMENT

Vérifiez les éléments suivants:

- Le manchon assure-t-il l'étanchéité entre le membre résiduel et l'emboîture ?
- L'emboîture présente-t-elle une fuite ?
- Le tube est-il perforé ?
- La membrane est-elle perforée ou déchirée ?

- La membrane a-t-elle été délogée du corps de la membrane ?
- Le système présente-t-il de la poussière ou des débris ?
- Le tube est-il totalement inséré dans le port d'entrée ? (Vérifiez au niveau de la valve d'emboîture Unity et du corps de la membrane Unity)
- Les ports d'entrée et de sortie sont-ils suffisamment serrés ?
- La valve d'emboîture Unity présente-t-elle une fuite ?
- La chaussette dans le revêtement de pied affecte-t-elle les mouvements mécaniques des systèmes ?

ENTRETIEN

Il se peut que les pièces suivantes du système Unity aient besoin d'être nettoyées ou remplacées au cours de la durée de vie du produit. Ceci est considéré comme une usure normale, non couverte par la garantie limitée du produit.

- Membrane
- Valves en bec de canard
- Tube

Nous vous conseillons de faire inspecter le produit par un spécialiste clinique tous les 6 mois.

Nettoyez les pièces au savon doux et rincez-les avec de l'eau, de l'alcool isopropylique ou du spray Iceross Clean&Simple.

N'utilisez JAMAIS un solvant plus puissant que l'alcool isopropylique. Veuillez consulter le catalogue imprimé actuel d'Össur ou les pages en ligne sur www.ossur.com pour connaître les pièces de remplacement disponibles et leurs numéros de pièces correspondants.

GARANTIE

Le système Unity comporte une garantie limitée de 24 mois, à l'exception de la membrane.

La membrane comporte une garantie limitée de 12 mois.

Les activités suivantes annuleront immédiatement la garantie :

- Exposition à de l'eau de mer ou à un environnement corrosif extrême.
- Utilisation avec des manchons en gel de copolymère.
- Utilisation sans manchons ou autres moyens pouvant entraîner la pénétration de transpiration ou liquides autres que le lubrifiant Iceross dans le système.
- Exposition à un environnement présentant une contamination extrême de particules en suspension.
- Utilisation inappropriée et dommages causés par un impact anormal.
- Bosselures et rayures sur les surfaces d'étanchéité.

Un dispositif résistant aux intempéries qui peut être utilisé dans un environnement humide, mais qui ne peut pas être immergé. Les éclaboussures d'eau douce sur le dispositif n'ont normalement aucun effet négatif. Séchez soigneusement le dispositif après tout contact avec de l'eau. Eau douce : y compris l'eau du robinet. Exclut l'eau salée et l'eau chlorée.

COMPONENTES DEL SISTEMA UNITY® (Figura 2)

1. Perno de membrana
2. Pieza de montaje
3. Lámina de soporte
4. Amortiguador
5. Lámina de resorte
6. Membrana
7. Compartimento de la membrana
8. Perno de amortiguador
9. Pieza tipo pico de pato
10. Puerto de entrada
11. Tubo
12. Pieza de fijación
13. Perno de fijación

Pro-Flex LP foot

Consultar las Instrucciones para el uso de Pro-Flex LP foot

PRECAUCIONES DE SEGURIDAD

Por favor, siga las precauciones de seguridad ya que de no hacerlo puede provocar un mal funcionamiento del sistema Unity y riesgo de lesiones para el usuario.

- Este producto debe usarse únicamente para amputaciones de miembro inferior unilateral o bilateral.
- Utilice el Kit de válvula de encaje Unity para conectar el sistema al encaje.
- Asegúrese de que la toma tenga un buen ajuste para evitar ampollas y/o heridas.
- Asegúrese de que el tubo no esté doblado, curvado o cerrado de ninguna manera (**Figura 3**).
- Asegúrese de que el tubo se sujete firmemente, lejos de objetos o componentes afilados. Los especialistas clínicos deben asegurarse de que sus clientes conocen, y entienden, lo siguiente:
 - El tubo debe estar bien asegurado en todo momento.
 - Nunca utilice este producto si se observa un cambio en su funcionamiento. En estos casos, el usuario debe consultar al especialista clínico inmediatamente.

Precaución: U.S.: La ley federal de los EE.UU. exige que este dispositivo se comercialice por un protésico y bajo pedido de un médico. El especialista clínico debe proporcionar a cada usuario la formación para el uso adecuado y la correcta aplicación del sistema Unity.

DESCRIPCIÓN GENERAL DEL SISTEMA UNITY

El sistema Unity, está diseñado para proporcionar un vacío elevado para la suspensión del encaje. El vacío previsto que el sistema Unity® obtiene durante el funcionamiento normal oscila entre 15 y 18 inHg o superior. Con el sistema Unity, se obtiene la suspensión asistida a través de la actuación de una bomba que extrae el aire del encaje en cada paso creando un vacío elevado dentro de la interfaz del encaje.

El sistema Unity está diseñado para funcionar a cualquier temperatura y humedad que el usuario encuentre durante el uso normal.

Unity es un dispositivo de uso para un único paciente.

Los usuarios de Unity son especialistas clínicos y usuarios finales. Este dispositivo solo debe utilizarse con una prescripción médica que incluya toda la información necesaria sobre el tratamiento.

Nota: El sistema Unity está diseñado para utilizarse con encajes Iceross Seal-In. Emplearlo con otros componentes es responsabilidad exclusiva del proveedor.

INDICACIONES

Interfaz protésica con propiedades de suspensión para amputaciones mayores de extremidad inferior; uso para impacto moderado.

CONTRAINDICACIONE:

- Amputados equipados con un encaje de ajuste flojo.
- El sistema UNITY no debe prescribirse a usuarios incapacitados para seguir lo indicado en las instrucciones. Por ejemplo, aquellos con pocas habilidades cognitivas.

ADVERTENCIA!

Asegúrese de que el encaje está bien ajustado antes del uso; el sistema Unity no puede usarse con encajes de ajuste flojo o con pérdida de aire.

ESPECIFICACIONES ESTRUCTURALES

Peso neto: Aprox. 75 g, incluyendo el tubo.

Construcción del bastidor: Armazón de aluminio y fibra de carbono.

Espacio libre y dimensiones: Ver instrucciones de uso para Pro-Flex LP..

COLOCACIÓN DEL SISTEMA UNITY

Nota: Para conectar el sistema a un encaje, se recomienda hacer uso de un kit de válvula de encaje Unity™; el empleo de otros componentes es responsabilidad exclusiva del proveedor.

1. Coloque al usuario el pie que contiene el sistema
2. Corte el tubo a una longitud adecuada, y conéctelo al sistema Unity y al encaje (utilizando el kit de válvula de encaje Unity)
3. Utilice la abrazadera suministrada para fijar el tubo al pilón. El tubo debe estar situado en posición medial en lugar de lateral, para evitar daños durante la marcha. Una vez que el sistema Unity se haya conectado, asegúrese de que la bomba esté funcionando correctamente, creando vacío durante la marcha, sin fugas de aire.

DESMONTAJE / MONTAJE DEL SISTEMA UNITY

El sistema Unity puede ser desmontado en caso de que necesite limpieza o para solucionar problemas.

Precaución: El sistema Unity solamente lo debe desmontar / montar un especialista clínico.

Precaución: Los puertos de entrada y salida (**Figura 4**) en la cubierta de la membrana no se deben desmontar a menos que sea absolutamente necesario. Esta parte del sistema contiene válvulas de pico de pato en miniatura que se pueden perder con facilidad, y puede provocar que el sistema Unity no funcione de forma correcta si no está debidamente reensamblado.

CÓMO CAMBIAR LA MEMBRANA DEL SISTEMA UNITY

1. Use el calzador Flex-foot (o equivalente) para sacar el pie de la cubierta del pie.

2. Desconecte el tubo de la carcasa de la membrana del sistema Unity.
3. Afloje el tornillo que fija el compartimento de la membrana a la pirámide del Pro-Flex LP.
4. Siga las indicaciones de la figura 5.
5. Lubrique la membrana antes de introducirla en la carcasa con pulverizador Iceross Clean&Simple o equivalente.

CÓMO MONTAR EL SISTEMA UNITY

Figura 6. **Nota:** Tenga en cuenta que la colocación del amortiguador depende del tamaño y la categoría del pie.

DESPUÉS DEL DESMONTAJE / MONTAJE

Compruebe lo siguiente:

- ¿Están las válvulas de pico de pato orientadas en la dirección correcta (**Figura 4**)?
- ¿Está la membrana completamente insertada en su alojamiento?
- ¿Se han apretado los puertos de entrada y salida?
- ¿Está el tubo completamente insertado en el puerto de entrada? (Comprobar tanto en la válvula del encaje Unity, como en el alojamiento de la membrana Unity)

OPCIONES DE ACABADO / ENCAJE

Össur recomienda que el sistema Unity se utilice con el encaje Iceross Seal-In.

Precaución: Asegúrese de que el calcetín Flex-Foot no interfiera con el sistema Unity; en caso contrario, podría comprometer la función de la bomba.

EL TUBO

El tubo es la parte más delicada del Unity y debe prestársele especial atención si surge algún tipo de problema funcional.

Precaución: asegúrese de que el tubo del Unity no se comprime o se dobla por la colocación del acabado cosmético.

Asegúrese de que el tubo NO está:

- doblado (**Figura 3**).
- presionado contra objetos afilados.
- perforado.
- colgando durante la marcha.
- situado lateralmente, ya que hay más probabilidad de daño.

SOLUCIÓN DE PROBLEMAS

Compruebe lo siguiente:

- ¿Está el liner sellando el muñón/encaje?
- ¿Hay una fuga en el zócalo?
- ¿Está perforado el tubo?
- ¿La membrana está perforada o rota?
- ¿Se ha retirado la membrana de la cubierta de la membrana?
- ¿Hay polvo o arena en el interior del sistema?
- ¿Está el tubo completamente insertado en el puerto de entrada? (Comprobar tanto en la válvula del encaje Unity como en el alojamiento de la membrana Unity)
- ¿Se han apretado los puertos de entrada y salida?
- ¿La válvula del encaje Unity tiene fugas?
- ¿El calcetín dentro de la cubierta del pie afecta a los movimientos

mecánicos del sistema?

MANTENIMIENTO

Los siguientes componentes del sistema Unity podrían requerir una limpieza o sustitución durante la vida útil del producto. Esto se considera un desgaste normal y no está cubierto por la garantía limitada del producto.

- Membrana
- Válvulas de pico de pato
- Tubo

Se recomienda que el producto sea inspeccionado cada 6 meses por un especialista clínico.

Limpie los componentes con un jabón suave y enjuáguelos con agua, alcohol isopropílico o pulverizador Iceross Clean&Simple.

NO utilice disolventes más potentes que el alcohol isopropílico.

Por favor, consulte el catálogo actual de Össur (impreso o bien, a través de su página en internet (www.ossur.com), para conocer las piezas de repuesto disponibles y los números de artículo adecuados.

GARANTÍA

El sistema Unity, tiene una garantía limitada de 24 meses, con excepción de la membrana.

La membrana tiene una garantía limitada de 12 meses.

Las siguientes actividades anularán la garantía:

- Exposición al agua de mar o a un ambiente extremadamente corrosivo.
- Uso con forros de gel de copolímero.
- El uso sin encajes u otros medios puede conducir a que el sudor u otros líquidos distintos al lubricante Iceross penetren en el sistema.
- Exposición a ambientes extremos con contaminación por partículas en el aire.
- Abuso y daño causado por un impacto anormal.
- Abolladuras y arañazos en las superficies de sellado.

Un dispositivo resistente a condiciones climáticas adversas es apto para su uso en ambientes húmedos pero no se puede sumergir. Las salpicaduras de agua dulce desde cualquier dirección contra la estructura no tendrán efectos nocivos. Secar completamente después de estar en contacto con agua dulce. Agua dulce: incluye el agua del grifo. Excluye agua salada y clorada.

COMPONENTI DEL SISTEMA UNITY® (Figura 1)

1. Bullone della membrana
2. Pezzo di montaggio
3. Lama di ancoraggio
4. Ammortizzatore
5. Molla della lama
6. Membrana
7. Alloggiamento della membrana
8. Bullone ammortizzatore
9. Valvola a becco d'anatra
10. Porta d'ingresso
11. Tubo
12. Pezzo di collegamento
13. Bullone di collegamento

Pro-Flex LP foot

Consultate l'IFU per Pro-Flex LP foot

PRECAUZIONI DI SICUREZZA

Seguire le precauzioni di sicurezza poiché in caso contrario potrebbero manifestarsi malfunzionamenti del sistema Unity e rischi di lesioni per l'utente.

- Questo prodotto deve essere usato esclusivamente per importanti amputazioni degli arti inferiori unilaterali o bilaterali.
- Utilizzare il kit valvola dell'invasatura Unity per collegare il sistema all'invasatura.
- Assicurarsi che l'invasatura sia applicata bene per evitare vesciche e/o ferite.
- Assicurarsi che il tubo non sia in nessun modo piegato, curvo o chiuso (**Figura 3**).
- Assicurarsi che il tubo sia fissato saldamente lontano da oggetti o componenti taglienti. I medici specialisti dovranno assicurarsi che i clienti siano consapevoli e comprendano quanto segue:
 - Il tubo deve essere sempre fissato bene.
 - Non utilizzare mai questo prodotto se si verifica un cambiamento nel suo funzionamento. In tal caso si consiglia di consultare immediatamente un tecnico ortopedico.

Attenzione: U.S.: Le leggi federali USA richiedono che il dispositivo sia venduto da un protesista e dietro prescrizione medica. Il medico specialista dovrà addestrare ogni utente all'uso e all'applicazione corretti del sistema Unity.

PANORAMICA DEL SISTEMA UNITY

Il sistema Unity è progettato per fornire elevato vuoto alla sospensione dell'invasatura. Il vuoto previsto che il sistema Unity può raggiungere durante i normali intervalli di funzionamento oscilla tra 15 e 18 inHg o superiore.

Con il sistema Unity, la sospensione assistita è ottenuta mediante l'azione di una pompa che estrae l'aria dall'invasatura in ciascuna fase, creando un vuoto elevato all'interno dell'interfaccia dell'invasatura.

Il sistema Unity è progettato per funzionare a qualsiasi temperatura e livello di umidità che l'utente si trova ad affrontare durante il normale utilizzo.

Unity è un dispositivo monopaziente.

Gli utenti di Unity sono tecnici ortopedici e utenti finali. Questo dispositivo deve essere utilizzato solo con la prescrizione di un medico comprendente le informazioni sulle cure necessarie.

Nota: il sistema Unity è progettato per essere utilizzato con le cuffie Iceross Seal-In, altre applicazioni sono responsabilità esclusiva del fornitore.

INDICAZIONI

Interfaccia protesica con proprietà di sospensione per amputazioni maggiori dell'arto inferiore; utilizzo a impatto moderato.

CONTROINDICAZIONI

- L'amputato è dotato di un'invasatura larga.
- Il sistema UNITY non deve essere prescritto a coloro che sono incapaci di utilizzarlo secondo le istruzioni. Per esempio le persone con scarsa cognizione

AVVERTENZA!

Assicurarsi che l'invasatura sia ben aderente prima di qualsiasi utilizzo; un'invasatura larga o non aderente non può essere utilizzata con il sistema Unity.

SPECIFICHE STRUTTURALI

Peso netto: circa 75 g incluso il tubo.

Telaio: Fibra di carbonio e telaio in alluminio.

Dimensioni e ingombro: consultare le istruzioni per l'uso di Pro-Flex LP..

ADATTAMENTO DEL SISTEMA UNITY

Nota: per collegare il sistema a un'invasatura è consigliato un kit valvola dell'invasatura Unity™, l'utilizzo di altre applicazioni è responsabilità esclusiva del fornitore.

1. Adattare l'utente al piede che contiene il sistema
2. Tagliare il tubo alla lunghezza adeguata e collegarlo al sistema Unity e all'invasatura (mediante il kit valvola dell'invasatura Unity)
3. Utilizzare il fissaggio del tubo in dotazione per fissare il tubo contro il pilone. Il tubo dovrà essere collocato in posizione mediale piuttosto che laterale per evitarne il danneggiamento durante la deambulazione. Dopo aver collegato il sistema Unity assicurarsi che la pompa funzioni correttamente; creando vuoto durante la deambulazione, e che non perda aria.

MONTAGGIO/SMONTAGGIO DEL SISTEMA UNITY

Il sistema Unity può essere smontato nel caso sia necessario pulirlo o a scopo di risoluzione dei problemi.

Attenzione: Il sistema Unity dovrà essere montato/smontato solo da un medico specialista.

Attenzione: le porte di ingresso e uscita (**Figura 4**) sull'alloggiamento della membrana non dovranno essere smontate a meno che non sia assolutamente necessario. Questa parte del sistema contiene valvole a becco d'anatra in miniatura che possono essere perse facilmente e causare malfunzionamenti del sistema Unity se non sono montate correttamente.

COME CAMBIARE LA MEMBRANA DEL SISTEMA UNITY.

1. Utilizzare il calzascarpe Flex-foot (o equivalente) per rimuovere il piede dal suo rivestimento.
2. Scollegare il tubo dall'alloggiamento della membrana Unity.
3. Allentare la vite che fissa l'alloggiamento della membrana alla piramide Pro-Flex LP.
4. Seguire la figura 5.
5. Lubrificare la membrana con lo spray IcerossClean&Simple o equivalente prima di farla scorrere nell'alloggiamento.

COME MONTARE IL SISTEMA UNITY

Figura 6. **Attenzione:** il posizionamento del paraurti dipende dalla misura del piede e dalla categoria.

DOPO IL MONTAGGIO/LO SMONTAGGIO

Controllare quanto segue:

- Le valvole a becco d'anatra sono orientate nella direzione corretta **(Figura 4)?**
- La membrana è completamente inserita nell'alloggiamento?
- Le porte di ingresso e uscita sono serrate?
- Il tubo è completamente inserito nella porta di ingresso?(controllare sia la valvola dell'invasatura Unity sia l'alloggiamento della membrana Unity)

OPZIONI DI FINITURA/CUFFIA

Össur consiglia di utilizzare il sistema Unity System con la cuffia Iceross Seal-In.

Attenzione: Assicurarsi che la calza Flex-Foot non interferisca con il sistema Unity poiché potrebbe compromettere il funzionamento della pompa.

IL TUBO

Il tubo è la parte più sensibile del sistema unità, pertanto è necessario porre particolare attenzione a causa dei potenziali problemi funzionali che potrebbero emergere.

Attenzione: verificare che il tubo dell'unità non sia compresso o piegato dall'applicazione della finitura estetica.

Assicurarsi che il tubo NON sia:

- Piegato **(Figura 3)**.
- Premuto contro oggetti taglienti.
- Perforato.
- Penzolante durante la deambulazione.
- Collocato lateralmente, in quanto è meno probabile che si danneggi.

RISOLUZIONE DEI PROBLEMI

Controllare quanto segue:

- La cuffia sigilla l'arto/l'invasatura?
- L'invasatura presenta crepe?
- Il tubo è forato?
- La membrana è forata o lacerata?
- La membrana è stata estratta dal suo alloggiamento?
- Nel sistema è presente polvere o sabbia?
- Il tubo è completamente inserito nella porta di ingresso?(controllare sia la valvola dell'invasatura Unity sia l'alloggiamento della membrana Unity)

- Le porte di ingresso e uscita sono serrate?
- La valvola dell'invasatura Unity presenta perdite?
- La calza all'interno del rivestimento del piede influisce sui movimenti meccanici del sistema?

MANUTENZIONE

I seguenti componenti del sistema Unity potrebbero aver bisogno di essere puliti o sostituiti nel corso della durata del prodotto. Questa deve essere considerata normale usura e come tale non è coperta dalla garanzia limitata del prodotto.

- Membrana
- Valvole a becco d'anatra
- Tubo

Si consiglia di far esaminare il prodotto da un medico specialista ogni 6 mesi.

Pulire i componenti con sapone neutro e sciacquare con acqua, alcool isopropilico o spray IcerossClean&Simple.

NON utilizzare solventi più aggressivi dell'alcool isopropilico.

Fare riferimento all'attuale catalogo stampato Össur o alle pagine online del sito Web www.ossur.com per i pezzi di ricambio disponibili e i codici appropriati.

GARANZIA

Il sistema Unity presenta una garanzia limitata di 24 mesi, fatta esclusione per la membrana.

La garanzia limitata della membrana è di 12 mesi.

Le seguenti attività renderanno nulla la garanzia:

- Esposizione all'acqua di mare o ad ambienti estremamente corrosivi.
- Utilizzo di cuffie in gel copolimero.
- Utilizzo con cuffie o altri mezzi che possono far entrare nel sistema sudore o altri liquidi diversi dal lubrificante Iceross.
- Esposizione ad ambienti con estrema contaminazione di particelle trasportate dall'aria.
- Abusi e danni causati da impatto anomalo.
- Ammacature e graffi sulle superfici di tenuta.

Un dispositivo resistente alle intemperie consente l'uso in un ambiente bagnato e/o umido, ma non la sommersione. Gli spruzzi d'acqua dolce provenienti da qualsiasi direzione contro la superficie esterna non avranno alcun effetto dannoso. Asciugare bene dopo il contatto con l'acqua dolce. Acqua dolce: comprende l'acqua del rubinetto. Esclude l'acqua salata o addizionata di cloro.

UNITY® SYSTEMKOMPONENTER (Figur 1)

1. Membranbolt
2. Monteringsdel
3. Ankerblad
4. Bumper
5. Fjederblad
6. Membran
7. Membranhus
8. Bumperbolt
9. Ventil
10. Indløbsport
11. Slange
12. Fastgørelsesstykke
13. Fastgørelsesbolt

Pro-Flex LP foot

Se Brugsanvisning for Pro-Flex LP foot

SIKKERHEDSFORANSTALTNINGER

Følg sikkerhedsforanstalningerne, da det i modsat fald kan føre til, at Unity System ikke fungerer optimalt, og brugeren kan komme til skade.

- Dette produkt skal udelukkende bruges til unilaterale eller bilaterale større benamputationer.
- Brug Unity Socket Valve Kit til at forbinde systemet til hylsteret.
- Sørg for, at hylsteret sidder til for at undgå vabler og/eller sår.
- Sørg for, at slangen ikke er foldet, bøjet eller lukker af på nogen måde (**Figur 3**).
- Sørg for, at slangen er sikkert fastgjort væk fra skarpe genstande eller dele. Kliniske specialister skal sikre sig, at deres klienter er klar over og forstår følgende:
 - Slangen skal til alle tider være sikkert fastgjort.
 - Brug aldrig dette produkt, hvis der observeres en ændring i funktionaliteten. I sådanne tilfælde skal brugeren omgående konsultere den kliniske specialist.

Advarsel: U.S.: Forbundsloven kræver, at denne enhed skal købes hos en ortopædisk bandagist på en læges foranstaltning. Den kliniske specialist skal sørge for, at hver bruger får den nødvendige træning i hensigtsmæssig brug og korrekt montering af Unity System.

UNITY SYSTEM OVERSIGT

Unity System er designet til at producere vakuum for suspension af hylsteret. Det forventede opnåelige vakuum, som Unity System opnår under normal drift, spænder fra 15–18 inHg eller højere.

Med Unity System opnås affjedring via en pumpe, som ved hvert skridt trækker luft ud af hylsteret, hvorved der skabes et hævet vakuum inden i hylsteret.

Unity System er designet til at fungere under hvilken som helst temperatur og luftfugtighed, som brugeren udsættes for ved normal brug.

Unity er en enhed beregnet til en enkelt patient.

Brugerne af Unity er kliniske specialister og slutbrugere. Denne enhed må kun bruges med en recept fra en læge, der inkluderer de nødvendige behandlingsoplysninger.

Bemærk: Unity System er designet til brug med Iceross Seal-In liners, enhver anden brug er leverandørens eget ansvar.

INDIKATIONER

Proteseegrænseflade med suspensionsegenskaber for brugere med større benamputationer; moderat aktivitetsniveau.

KONTRAIKATIONER:

- Benamputeret med et hylster som er for løst.
- UNITY-systemet må ikke ordineres til dem, som er ude af stand til at udnytte det i henhold til vejledningen. For eksempel dem med kognitive vanskeligheder.

ADVARSEL!

Sørg for, at hylsteret passer optimalt før enhver brug; Unity System kan aldrig bruges sammen med et løstsiddende eller utæt hylster.

KONSTRUKTIONSBESKRIVELSE:

Nettovægt: ca. 75 g inklusiv slange.

Rammekonstruktion: Kulfiber og aluminiumsramme.

Bortskaffelse og dimensioner: Se IFU for Pro-Flex LP..

MONTERING AF UNITY SYSTEM

Bemærk: Det anbefales at bruge Unity™ Socket Valve Kit til at tilslutte systemet til et hylster, enhver anden brug er leverandørens eget ansvar.

1. Tilpas foden med systemet på brugeren.
2. Skær slangen i en passende længde og forbind den til Unity System og hylsteret (ved brug af Unity Socket Valve Kit)
3. Brug det medfølgende beslag til at fastgøre slangen sikkert til pylonen. Slangen skal anbringes medialt snarere end lateralt for at undgå skade ved bevægelse. Når Unity System er blevet tilsluttet, sørg for at pumpen fungerer korrekt; genererer vakuum ved gang og ikke taber luft.

DEMONTERING/ MONTERING AF UNITY SYSTEM

Unity System kan afmonteres i tilfælde af fejlfinding eller rengøring.

Advarsel: Unity System bør kun afmonteres / monteres af en klinisk specialist.

Advarsel: Indløbs- og afgang- (**Figur 4**) portene på membranhuset bør ikke afmonteres, medmindre det er absolut nødvendigt. Denne del af systemet indeholder bitte små ventiler, der nemt bliver væk, og som kan forårsage, at Unity System ikke fungerer, hvis den ikke genmonteres korrekt.

UDSKIFTNING AF MEMBRAN I UNITY SYSTEM

1. Brug Flex-foot skohorn (eller lignende) til at fjerne foden fra fodkosmesen.
2. Kobl slangen fra Unity-membranhuset.
3. Skru den skrueløs, der fastgør membranhuset til Pro-Flex LP pyramiden.
4. Følg figur 5.
5. Membranen smøres med Iceross Clean&Simple spray eller lignende

før den skubbes ind i huset.

HVORDAN MONTERES UNITY SYSTEM

Figur 6. **Bemærk**, at bumperens placering afhænger af fodens størrelse og kategori.

EFTER AFMONTERING / MONTERING

Kontroller følgende:

- Vender ventilerne den rigtige vej (**Figur 4**)?
- Er membranen korrekt monteret i huset?
- Er indløbs- og afgangsportene strammet tilstrækkeligt?
- Er slangen korrekt tilsluttet indløbsporten? (Kontroller både Unity Socket-ventil og Unity-membranhus)

AFSLUTNING / LINER-VALG

Össur anbefaler, at Unity System bruges sammen med Iceross Seal-In liner.

Advarsel: Sørg for, at Flex-Foot-strømpen ikke skubber til Unity System, da det kan påvirke pumpens funktionalitet negativt.

SLANGEN

Slangen er den mest følsomme del af Unity-systemet og man bør være særlig opmærksom på de potentielle funktionelle problemer, som der kan opstå.

Advarsel: Sørg for, at Unity-slangen ikke blokeres eller foldes ved anvendelse af den kosmetiske finish.

Sørg for, at slangen IKKE er:

- Foldet (**Figur 3**).
- Trykket op mod skarpe genstande.
- Punkteret.
- Hænger og dingler under gang.
- Placeret lateralt, da risikoen for skader bliver større.

FEJLFINDING

Kontroller følgende:

- Forsegler manchetten benet/hylsteret ?
- Er hylsteret utæt?
- Er slangen punkteret?
- Er membranen punkteret eller revnet?
- Har membranen været trukket ud af membranhuset?
- Er der støv eller grus i systemet?
- Er slangen korrekt tilsluttet indløbsporten? (Kontroller både Unity Socket-ventil og Unity-membranhus)
- Er indløbs- og afgangsportene strammet tilstrækkeligt?
- Er Unity Socket-ventilen utæt?
- Påvirkes systemets mekaniske bevægelser af strømpen inden i fodkosmesen?

VEDLIGEHOLDELSE

Følgende komponenter i Unity System kan få brug for rengøring eller udskiftning i løbet af produktets levetid. Dette betragtes som normalt slid og dækkes ikke af den begrænsede produktgaranti.

- Membran

- Andenæbsventiler
- Slange

Det anbefales at få produktet eftersat af en klinisk specialist hver 6. måned.

Rengør enkeltdele med mild sæbe og skyl efter med vand, isopropanol eller Iceross Clean&Simple spray.

BRUG IKKE opløsningsmidler, der er stærkere end isopropanol.

For tilgængelige reservedele og varenumre, henvises til vores aktuelle Össur katalog eller hjemmeside via www.ossur.com.

GARANTI

Unity System har 24 måneders begrænset garanti, eksklusiv membranen. Membranen har 12 måneders begrænset garanti.

Følgende aktiviteter ophæver garantien:

- Udsættelse for havvand eller ekstremt tærende omgivelser.
- Brug sammen med Copolymer Gel liners.
- Brug uden linere eller andre indretninger, som kan bevirke at sved og andre væsker end Iceross Lubricant ender i systemet.
- Udsættelse for omgivelser med ekstrem luftbåren partikelforurening.
- Misbrug og skade pådraget gennem unormal stødpåvirkning.
- Buler og ridser på forseglingsoverflader.

En vejrbestandig anordning tillader brug i et vådt og/eller fugtigt miljø, men tillader ikke neddykning. Ferskvandsprøjt mod lukningen fra enhver retning har ingen skadelig virkning. Tør grundigt efter kontakt med ferskvand. Ferskvand: Omfatter også postevand. Eksklusiv salt- og klorvand.

UNITY® SYSTEMKOMPONENTER (Bild 1)

1. Membranbult
2. Monteringsdel
3. Ankarblad
4. Stötdämpare
5. Fjäderblad
6. Membran
7. Pumphus
8. Stötdämparbult
9. Läppventil
10. Inloppsport
11. Slang
12. Fästdel
13. Fästbult

Pro-Flex LP foot

Se bruksanvisningen för Pro-Flex LP foot

SÄKERHETSÅTGÄRDER

Följ säkerhetsåtgärderna eftersom underlåtenhet att göra detta kan leda till att det uppstår fel i Unity-systemet och att användaren skadas.

- Denna produkt ska endast användas av patienter som genomgått ensidiga eller bilaterala amputationer av de undre extremiteterna.
- Använd Unity hylsventilsats för att ansluta systemet till hylsan.
- Kontrollera hylsans passform för att förhindra blåsor och/eller sår.
- Kontrollera att slangen inte är vikt, böjd eller tilltäppt på något sätt (**Bild 3**).
- Kontrollera att slangen placeras på avstånd från vassa föremål och komponenter. Kliniska specialister ska se till att deras kunder är medvetna om och förstår följande:
 - Slangen måste alltid vara ordentligt fastsatt.
 - Använd aldrig denna produkt om det uppstår en förändring i dess funktion. I sådana fall bör användaren genast kontakta sin kliniska specialist.

Varning: Enligt federal lagstiftning i USA är försäljning av denna enhet begränsad till ortopedingenjörer och på uppdrag av läkare. Den kliniska specialisten måste ge varje brukare utbildning i korrekt användning och applicering av Unity-systemet.

ÖVERSIKT ÖVER UNITY-SYSTEMET

Unity-systemet är designat för att ge ökat undertryck för att hålla fast proteshylsan. Förväntat uppnåeligt vakuum för Unity-enheten under normal drift varierar från 15–18 inHg eller högre.

Med Unity-systemet uppnås aktiv förankring med hjälp av en pump som drar ut luft ur proteshylsan vid varje steg, och skapar ett ökat undertryck i gränssnittet mot silikonhylsan.

Unity-systemet är designat för att fungera i alla temperaturer och luftfuktighet som brukaren kan stöta på under normal användning.

Unity är avsedd för enpatientsbruk.

Unity är avsedd att användas av kliniska specialister och slutanvändare. Denna enhet bör endast användas på ordination av läkare och inkludera nödvändig behandlingsinformation.

Obs: Unity-systemet är designat för att användas med Iceross Seal-Inhylsor. Andra användningssätt sker helt på kundens ansvar.

INDIKATIONER

Protestillbehör med fjädringsegenskaper för personer med en amputerad större nedre extremitet: medelhög aktivitetsnivå.

KONTRAINDIKATIONER:

- Den amputerade har en hylsa med dålig passform.
- UNITY-systemet får inte förskrivas till personer som inte kan använda det enligt rekommendationer och instruktioner. Till exempel personer med mentala nersättningar

VARNING

Se till att hylsan sitter korrekt innan användning: dålig passform eller läckande hylsa ska aldrig användas tillsammans med Unity-systemet.

TEKNISK SPECIFIKATION

Nettovikt: cirka 75 g, inklusive slang.

Chassi: Ram i kolfiber och aluminium.

Inbyggnadsmått och dimensioner: Se bruksanvisningen för Pro-Flex LP..

INPASSNING AV UNITY-SYSTEMET

Obs: För att ansluta systemet till en proteshylsa rekommenderas Unity hylsventilsats. Användningen av andra applikationer sker helt på kundens ansvar.

1. Ställ upp brukaren med den fot som innehåller systemet
2. Skär av slangen till lämplig längd och anslut Unity-systemet och hylsan (med hjälp av Unity hylsventilsats)
3. Använd den medföljande slanghållaren för att fästa slangen mot pylonen. Slangen ska hellre placeras medialt än lateralt för att undvika skada under gång. Kontrollera att pumpen fungerar som den ska, att Unity-systemet, skapar undertryck under gång och inte läcker luft.

DEMONTERING/MONTERING AV UNITY-SYSTEMET

Unity-systemet kan demonteras om det behöver rengöras eller felsökas.

Varning: Unity-systemet får endast demonteras /monteras av en klinisk specialist.

Varning: In- och utloppsportarna (**Bild 4**) på pumphuset får inte demonteras om det inte är absolut nödvändigt. Denna del av systemet innehåller anknäbbsventiler i miniatyr som lätt kan försvinna och orsaka att Unity-systemet inte fungerar om det inte monteras ihop korrekt.

HUR MAN BYTER MEMBRAN I UNITY-SYSTEMET

1. Använd ett Flex-Foot skohorn (eller likvärdigt) för att lossa foten från fotkosmetiken.
2. Koppla bort slangen från pumphuset på Unity.
3. Lossa skruven som fäster pumphuset till Pro-Flex LP-pyramiden.
4. Se bild 5.
5. Smörj membranet med Iceross Clean&Simple spray eller liknande innan du skjuter in det i huset.

MONTERING AV UNITY-SYSTEMET

Bild 6. **Obs:** stötdämparens placering beror på fotstorlek och kategori.

EFTER ISÄRMONTERING/MONTERING

Kontrollera följande:

- Är anknäbbsventilerna vända åt rätt håll (**Bild 4**)?
- Är membranet helt införd i huset?
- Är in- och utloppsportarna åtdragna?
- Är slangen helt införd i inloppsporten? (Kontrollera både vid UNITY-hylsventil och vid UNITY membranhölje)

FÄRDIGSTÄLLNING/VAL AV HYLSA

Össur rekommenderar att Unity-systemet används med Iceross Seal-In-hylsor.

Varning: Kontrollera att Flex-Foot-sockan inte stör Unity-systemet, eftersom detta skulle kunna äventyra pumpens funktion.

SLANGEN

Slangen är den känsligaste delen av Unity-enheten, och användaren bör vara extra uppmärksam på eventuella förändringar i produktens funktion.

Varning: Kontrollera att slangen inte blir klämd eller vikt vid monteringen av höljet.

Kontrollera att slangen INTE är:

- Vikt (**Bild 3**).
- Fastklämd mot vassa föremål.
- Punkterad.
- Hänger löst under gång.
- Placerad lateralt, eftersom det då är större sannolikhet för skada.

FELSÖKNING

Kontrollera följande:

- Förseglar linern lemman/hylsan?
- Läcker hylsan?
- Är slangen punkterad?
- Är membranet punkterat eller slitet?
- Har membranet dragits ut ur pumphuset?
- Finns det damm eller smuts i systemet?
- Är slangen helt införd i inloppsporten? (Kontrollera både vid UNITY-hylsventil och vid UNITY pumphus)
- Är in- och utloppsportarna åtdragna?
- Läcker Unity-hylsan?
- Påverkar sockan i fotkosmetiken systemets mekaniska rörelser?

UNDERHÅLL

Följande komponenter i Unity-systemet kan behöva rengöring eller bytas under produktens livstid. Detta anses vara normalt slitage och omfattas inte av den begränsade produktgarantin.

- Membran
- Anknäbbsventiler
- Slang

Det rekommenderas att produkten inspekteras var sjätte månad av en klinisk specialist.

Rengör komponenterna med mild tvål och vatten, isopropylalkohol eller Iceross Clean&Simple spray.

ANVÄND INTE starkare lösningsmedel än isopropylalkohol.

Se aktuell tryckt katalog från Össur eller online på www.ossur.com för tillgängliga reservdelar och tillämpliga produktnummer.

GARANTI

Unity-systemet har 24 månaders begränsad garanti, med undantag för membranet.

Membranet har 12 månaders begränsad garanti.

Följande aktiviteter kommer att göra garantin ogiltig:

- Exponering för havsvatten eller extremt korroderande miljö.
- Användning medhylsor av kopolymergel.
- Användning utan silikonhylsa eller på andra sätt som kan leda till att svett eller andra vätskor än Iceross smörjmedel kommer in i systemet.
- Exponering för extremt dammig miljö.
- Felanvändning och skada som orsakas av onormal påverkan.
- Hack och repor i tätningsytorna.

En väderbeständig enhet som kan användas i våta och/eller fuktiga miljöer. Få inte sänkas ner i vatten. Stänk av sötvatten bör inte påverka höljet. Torka noggrant av produkten efter kontakt med sötvatten.

Sötvatten: Inkluderar kranvatten. Exkluderar salt och klorerat vatten.

ΕΞΑΡΤΗΜΑΤΑ ΣΥΣΤΗΜΑΤΟΣ UNITY* (Εικόνα 1)

1. Βίδα μεμβράνης
2. Βάση τοποθέτησης
3. Λεπίδα ασφάλισης
4. Προφυλακτήρας
5. Λεπίδα ελατηρίου
6. Μembrάνη
7. Περίβλημα μεμβράνης
8. Βίδα προφυλακτήρα
9. Ραμφοειδές
10. Θύρα εισόδου
11. Σωλήνας
12. Κομμάτι σύνδεσης
13. Βίδα σύνδεσης

Pro-Flex LP foot

Δείτε τις Οδηγίες Χρήσης (IFU) για το Pro-Flex LP Foot

ΠΡΟΦΥΛΑΞΕΙΣ ΑΣΦΑΛΕΙΑΣ

Παρακαλούμε ακολουθήστε τις προφυλάξεις ασφαλείας, καθώς εάν δεν γίνει αυτό μπορεί να προκληθεί δυσλειτουργία του συστήματος Unity και κίνδυνος τραυματισμού του χρήστη.

- Το προϊόν αυτό πρέπει να χρησιμοποιείται αποκλειστικά για τον μονόπλευρο ή αμφίπλευρο ακρωτηριασμό μεγάλης έκτασης κάτω άκρων.
- Χρησιμοποιήστε το κιτ βαλβίδας θήκης Unity για να συνδέσετε το σύστημα με τη θήκη.
- Βεβαιωθείτε ότι η θήκη εφαρμόζει καλά ώστε να αποτραπεί η δημιουργία φλυκταινών ή/και τραυμάτων.
- Βεβαιωθείτε ότι ο σωλήνας δεν έχει διπλώσει, δεν έχει λυγίσει και δεν έχει απομονωθεί κατ' οποιονδήποτε τρόπο **(Εικόνα 3)**.
- Βεβαιωθείτε ότι ο σωλήνας είναι στερεωμένος με ασφάλεια μακριά από οποιοδήποτε αιχμηρό αντικείμενο ή εξάρτημα. Οι κλινικοί ειδικοί θα πρέπει να βεβαιωθούν ότι οι πελάτες τους γνωρίζουν και κατανοούν τα ακόλουθα:
 - Ο σωλήνας πρέπει να είναι καλά ασφαλισμένος συνεχώς.
 - Ποτέ μη χρησιμοποιείτε αυτό το προϊόν εάν παρατηρήσετε αλλαγή στη λειτουργία του. Σε τέτοιες περιπτώσεις, πρέπει να συμβουλευτείτε τον εξειδικευμένο κλινικό άμεσα.

προσοχή: U.S.: Η ομοσπονδιακή νομοθεσία απαιτεί η πώληση της παρούσας συσκευής να γίνεται από τεχνικό προσθετικής και κατόπιν εντολής ιατρού. Ο κλινικός ειδικός πρέπει να παρέχει σε κάθε ασθενή εκπαίδευση για την κατάλληλη χρήση και τη σωστή εφαρμογή του συστήματος Unity.

ΕΠΙΣΚΟΠΗΣΗ ΤΟΥ ΣΥΣΤΗΜΑΤΟΣ UNITY

Το σύστημα Unity έχει σχεδιαστεί ώστε να παρέχει αυξημένο κενό για την ανάρτηση της θήκης. Το αναμενόμενο κενό που επιτυγχάνει το Ενοποιημένο Σύστημα κατά τη διάρκεια της κανονικής λειτουργίας κυμαίνεται από 15–18 inHg ή περισσότερο.

Με το σύστημα Unity, η υποβοηθούμενη ανάρτηση επιτυγχάνεται μέσω της δράσης μιας αντλίας, η οποία αφαιρεί αέρα από τη θήκη σε κάθε βήμα,

δημιουργώντας αυξημένο κενό στο εσωτερικό της διασύνδεσης της θήκης. Το σύστημα Unity έχει σχεδιαστεί για να λειτουργεί σε όλα τα επίπεδα θερμοκρασίας και υγρασίας που συναντά ο χρήστης κατά τη διάρκεια κανονικής χρήσης.

Το Unity είναι μία συσκευή μόνο για έναν ασθενή.

Οι χρήστες του Unity είναι εξειδικευμένοι κλινικοί και τελικοί χρήστες. Αυτή η συσκευή θα πρέπει να χρησιμοποιείται μόνο με ιατρική συνταγή από ιατρό που θα περιλαμβάνει τις αναγκαίες πληροφορίες για την θεραπεία.

ΣΗΜΕΙΩΣΗ: Το σύστημα Unity έχει σχεδιαστεί για χρήση με τις επενδύσεις Iceross Seal-In, άλλες εφαρμογές αποτελούν αποκλειστική ευθύνη του προμηθευτή.

ΕΝΔΕΙΞΕΙΣ

Προσθετική διασύνδεση με ιδιότητες αναστολής για μεγάλης έκτασης αναπηρία των κάτω άκρων. Χρήση για μέτριο επίπεδο δυνάμεων κρούσης.

ΑΝΤΕΝΔΕΙΞΕΙΣ ΧΡΗΣΗΣ

- Το άτομο με ακρωτηριασμό εφοδιάζεται με μία φαρδιά θήκη.
- Το σύστημα UNITY δεν πρέπει να συνταγογραφείται σε όσους αδυνατούν να το χρησιμοποιήσουν σύμφωνα με τις οδηγίες. Για παράδειγμα άτομα με νοητικά προβλήματα.

ΠΡΟΕΙΔΟΠΟΙΗΣΗ!

Βεβαιωθείτε ότι η θήκη είναι καλά τοποθετημένη πριν από κάθε χρήση. Τυχόν φαρδιά θήκη ή θήκη με διαρροή δεν μπορεί να χρησιμοποιηθεί με το σύστημα Unity.

ΔΟΜΙΚΕΣ ΠΡΟΔΙΑΓΡΑΦΕΣ

Καθαρό βάρος: κατά προσέγγιση 75 g περιλαμβανομένου του σωλήνα.

Κατασκευή σκελετού: Σκελετός από ανθρακονήματα και αλουμίνιο.

Αποστάσεις (διάκενο) και διαστάσεις: Βλ. εγχειρίδιο οδηγιών χρήσης (IFU) για τα Pro-Flex LP..

ΤΟΠΟΘΕΤΗΣΗ ΤΟΥ ΣΥΣΤΗΜΑΤΟΣ UNITY

ΣΗΜΕΙΩΣΗ: Για να συνδέσετε το σύστημα σε μια θήκη συνιστάται ένα κιτ βαλβίδας θήκης Unity™, η χρήση άλλων εφαρμογών αποτελεί αποκλειστική ευθύνη του προμηθευτή.

1. Τοποθετήστε στο χρήστη το πέλμα που περιέχει το σύστημα
2. Κόψτε το σωλήνα στο κατάλληλο μήκος και συνδέστε τον με το σύστημα Unity και τη θήκη (χρησιμοποιώντας το κιτ βαλβίδας θήκης Unity)
3. Χρησιμοποιήστε το παρεχόμενο προσάρτημα σωλήνα για να ασφαλίσετε τον σωλήνα στον πυλώνα.. Ο σωλήνας θα πρέπει να βρίσκεται περισσότερο προς το μέσο απ' ό,τι πλευρικά ώστε να αποφευχθεί βλάβη κατά τη βάδιση. Αφού συνδεθεί το σύστημα Unity βεβαιωθείτε ότι αντλία λειτουργεί σωστά; δημιουργώντας κενό κατά το βάδισμα και ότι δεν διαφεύγει αέρας.

ΑΠΟΣΥΝΑΡΜΟΛΟΓΗΣΗ / ΣΥΝΑΡΜΟΛΟΓΗΣΗ ΤΟΥ ΣΥΣΤΗΜΑΤΟΣ UNITY

Το σύστημα Unity μπορεί να αποσυναρμολογηθεί σε περίπτωση που πρέπει να καθαριστεί ή για σκοπούς αντιμετώπισης προβλημάτων.

ΠΡΟΣΟΧΗ: Το σύστημα Unity θα πρέπει να αποσυναρμολογείται / συναρμολογείται μόνο από κλινικό ειδικό.

ΠΡΟΣΟΧΗ: Οι θύρες εισόδου και εξόδου (**Εικόνα 4**) στο περίβλημα της μεμβράνης δεν θα πρέπει να αποσυναρμολογούνται παρά μόνο εάν είναι

απολύτως αναγκαίο. Αυτό το μέρος του συστήματος περιέχει μικροσκοπικές βαλβίδες διολίσθησης οι οποίες μπορούν να χαθούν εύκολα και να προκαλέσουν δυσλειτουργία του συστήματος Unity εάν δεν επανασυναρμολογηθούν σωστά.

ΠΩΣ ΝΑ ΑΛΛΑΞΕΤΕ ΤΗΝ ΜΕΜΒΡΑΝΗ ΣΤΟ ΣΥΣΤΗΜΑ UNITY

1. Χρησιμοποιήστε το κόκκαλο υποδημάτων Flex-foot (ή αντίστοιχο) για να αφαιρέσετε το πέλμα από το κάλυμμα του πέλματος.
2. Αποσυνδέστε το σωλήνα από το περίβλημα μεμβράνης Unity
3. Χαλαρώστε τη βίδα που στερεώνει το περίβλημα της μεμβράνης στην πυραμίδα του Pro-Flex LP.
4. Δείτε την Εικόνα 5.
5. Πριν σύρετε τη μεμβράνη μέσα στο περίβλημα λιπάνετε τη με το σπρέι Iceross Clean&Simple ή αντίστοιχο.

ΤΡΟΠΟΣ ΣΥΝΑΡΜΟΛΟΓΗΣΗ ΤΟΥ ΣΥΣΤΗΜΑΤΟΣ UNITY

Εικόνα 6. Σημειώστε ότι η θέση του προφυλακτήρα εξαρτάται από το μέγεθος και την κατηγορία του ποδιού.

ΜΕΤΑ ΤΗΝ ΑΠΟΣΥΝΑΡΜΟΛΟΓΗΣΗ / ΣΥΝΑΡΜΟΛΟΓΗΣΗ

Ελέγξτε τα ακόλουθα:

- Είναι οι βαλβίδες διολίσθησης προσανατολισμένες προς τη σωστή κατεύθυνση **(Εικόνα 4)**;
- Έχει εισαχθεί πλήρως η μεμβράνη μέσα στο περίβλημα;
- Έχουν συσφιχθεί οι θύρες εισόδου και εξόδου;
- Έχει εισαχθεί πλήρως ο σωλήνας μέσα στη θύρα εισόδου; (Ελέγξτε αμφότερα τη βαλβίδα θήκης Unity και το περίβλημα μεμβράνης Unity)

ΟΛΟΚΛΗΡΩΣΗ / ΕΠΙΛΟΓΕΣ ΕΠΕΝΔΥΣΕΩΝ

Η Össur συνιστά το σύστημα Unity να χρησιμοποιείται με την επένδυση Iceross Seal-In .

ΠΡΟΣΟΧΗ: Βεβαιωθείτε ότι η κάλτσα Flex-Foot δεν παρεμποδίζει το σύστημα Unity καθώς αυτό θα μπορούσε να επηρεάσει τη λειτουργία της αντλίας.

Ο ΣΩΛΗΝΑΣ

Ο σωλήνας είναι το πιο ευαίσθητο μέρος του Ενοποιημένου Συστήματος και θα πρέπει να δώσετε ιδιαίτερη προσοχή για τυχόν λειτουργικά ζητήματα που μπορεί να ενσκήψουν.

ΠΡΟΣΟΧΗ: Βεβαιωθείτε ότι ο σωλήνας δεν είναι πιεσμένος ή διπλωμένος από την εφαρμογή ή το φινίρισμα για αισθητικούς λόγους.

Βεβαιωθείτε ότι ο σωλήνας ΔΕΝ:

- είναι διπλωμένος **(Εικόνα 3)**.
- πιέζεται επάνω σε αιχμηρά αντικείμενα.
- έχει διατρηθεί.
- αιωρείται κατά το βάδισμα.
- βρίσκεται πλευρικά, καθώς υπάρχει μεγαλύτερη πιθανότητα βλάβης.

ΑΝΤΙΜΕΤΩΠΙΣΗ ΠΡΟΒΛΗΜΑΤΩΝ

Ελέγξτε τα ακόλουθα:

- Σφραγίζει η επένδυση το άκρο/τη θήκη;
- Υπάρχει διαρροή στη θήκη;
- Έχει διατρηθεί ο σωλήνας;
- Έχει διατρηθεί ή σκιστεί η μεμβράνη;
- Έχει τραβηχτεί η μεμβράνη έξω από το περίβλημα μεμβράνης;

- Υπάρχει σκόνη ή ακαθαρσίες στο εσωτερικό του συστήματος;
- Έχει εισαχθεί πλήρως ο σωλήνας μέσα στη θύρα εισόδου; (Ελέγξτε αμφότερα τη βαλβίδα θήκης Unity και το περίβλημα μεμβράνης Unity)
- Έχουν συσφιχθεί οι θύρες εισόδου και εξόδου;
- Έχει διαρροή η βαλβίδα θήκης Unity;
- Επηρεάζει η κάλτσα μέσα στο κάλυμμα πέλματος τις μηχανικές κινήσεις του συστήματος;

ΣΥΝΤΗΡΗΣΗ

Τα ακόλουθα εξαρτήματα του συστήματος Unity ενδέχεται να χρειαστούν καθαρισμό ή αντικατάσταση κατά τη διάρκεια ζωής του προϊόντος. Αυτό θα πρέπει να θεωρείται φυσιολογική φθορά και δεν καλύπτεται από την Περιορισμένη Εγγύηση Προϊόντος.

- Μεμβράνη
- Βαλβίδες διολισθήσεως
- Σωλήνας

Συνιστάται να υποβάλλετε το προϊόν σε έλεγχο κάθε 6 μήνες από κλινικό ειδικό.

Καθαρίστε τα εξαρτήματα με ήπιο σαπούνι και ξεπλύνετε με νερό, ισοπροπυλική αλκοόλη ή το σπρέι Iceross Clean&Simple. ΜΗ χρησιμοποιείτε διαλύτες πιο ισχυρούς από την ισοπροπυλική αλκοόλη.

Παρακαλούμε ανατρέξτε στον τρέχοντα έντυπο κατάλογο της Össur ή στις online σελίδες μέσω της διεύθυνσης www.ossur.com για τα διαθέσιμα ανταλλακτικά μέρη και τους κατάλληλους αριθμούς ειδών.

ΕΓΓΥΗΣΗ

Το σύστημα Unity έχει περιορισμένη εγγύηση 24 μηνών, εξαιρουμένης της μεμβράνης.

Η μεμβράνη έχει περιορισμένη εγγύηση 12 μηνών.

Οι ακόλουθες δραστηριότητες θα ακυρώσουν την εγγύηση:

- Έκθεση σε θαλασσινό νερό ή ακραίο διαβρωτικό περιβάλλον.
- Χρήση με επενδύσεις Copolymer Gel.
- Χρήση χωρίς επενδύσεις ή άλλα μέσα τα οποία μπορεί να οδηγήσουν στην εισχώρηση στο σύστημα ιδρώτα ή άλλων υγρών πέραν του λιπαντικού Iceross.
- Έκθεση σε περιβάλλον με ακραία μόλυνση από αερόφερτα σωματίδια.
- Κακή χρήση και βλάβη προκαλούμενη από μη ομαλή κρούση.
- Βαθουλώματα και γρατζουνιές στις επιφάνειες σφράγισης.

Μια συσκευή παντός καιρού επιτρέπει τη χρήση σε βρεγμένο ή / και υγρό περιβάλλον, αλλά δεν επιτρέπει βύθιση. Γλυκό νερό εκτοξευόμενο πάνω στο περιεχόμενο από οποιαδήποτε κατεύθυνση δεν θα έχει επιβλαβείς συνέπειες. Στεγνώνετε καλά μετά από επαφή με γλυκό νερό. Γλυκό νερό: Περιλαμβάνει το νερό της βρύσης. Αποκλείει το αλμυρό και το χλωριωμένο νερό.

UNITY®-JÄRJESTELMÄN OSAT (Kuva 1)

1. Kalvon pultti
2. Kiinnityskappale
3. Ankkurilevy
4. Iskunvaimennin
5. Jousilevy
6. Kalvo
7. Kalvon kuori
8. Iskunvaimentimen pultti
9. Suuntaventtiili
10. Sisäänmenoliitin
11. Putki
12. Kiinnitysosa
13. Kiinnityspultti

Pro-Flex LP foot

Katso Pro-Flex LP-jalkaterän tiedot sen käyttöohjeista (IFU)

TURVATOIMENPITEET

Noudata turvatoimenpiteitä. Niiden laiminlyöminen saattaa aiheuttaa Unity -järjestelmän toimintahäiriön ja tapaturmariskin käyttäjälle.

- Tämä tuote on tarkoitettu käytettäväksi ainoastaan uni- ja bilateraalisesti alaraaja-amputoiduille.
- Kytke järjestelmä holkkiin Unity Socket Valve Kit -holkkiventtiilisarjan avulla.
- Varmista holkin hyvä istuvuus rakkuloiden ja/tai haavaumien ehkäisemiseksi.
- Varmista, että letku ei ole taittunut, taipunut tai millään tavoin tukkeutunut (**Kuva 3**).
- Varmista, että letku on kiinnitetty lujasti pois terävien esineiden tai osien luota. Kliinisten asiantuntijoiden on varmistettava, että asiakkaat ovat tietoisia seuraavista asioista ja ymmärtävät ne:
 - Letkun on oltava aina hyvin kiinnitetty.
 - Älä koskaan käytä tätä tuotetta, jos havaitset muutoksia sen toiminnassa. Käyttäjän tulisi tällöin ottaa heti yhteyttä kliiniseen asiantuntijaan.

Huomio: U.S.: Yhdysvaltain lain mukaan tätä tuotetta saavat myydä vain apuvälineteknikot ja ainoastaan lääkärin määräyksestä. Kliinisen asiantuntijan on tarjottava kaikille käyttäjille Unity-järjestelmän asianmukaista käyttöä ja pukemista koskeva koulutus.

UNITY-JÄRJESTELMÄN YLEISKATSAUS

Unity-järjestelmä on suunniteltu luomaan voimakas alipaine holkin kiinnittämiseksi. Unity®-järjestelmän odotettu saavutettavissa oleva alipaine on tavallisessa käytössä 15–18 inHg tai enemmän.

Unity-järjestelmää käytettäessä kiinnitys saadaan aikaan pumpulla, joka imee ilmaa holkista jokaisella askeleella luoden holkin sisälle voimakkaan alipaineen.

Unity-järjestelmä on suunniteltu toimimaan kaikissa lämpötiloissa ja kosteusolosuhteissa, joita normaalikäytössä saattaa esiintyä.

Unity-laite on tarkoitettu vain yhden potilaan käyttöön.

Unityn käyttäjät ovat kliinisiä asiantuntijoita ja loppukäyttäjiä. Tätä laitetta tulee käyttää ainoastaan lääkärin hoitotiedot sisältävän määräyksen mukaisesti.

Huomautus: Unity-järjestelmä on suunniteltu käytettäväksi Iceross Seal-In -tuppien kanssa. Muiden yhdistelmien käyttäminen on täysin palveluntarjoajan omalla vastuulla.

KÄYTTÖKOHTTEET

Jousitusominaisuudellinen proteesilaitte potilaille joiden alaraaja on laajamittaisesti amputoitu; keskimääräinen aktiivisuustaso.

KÄYTÖN ESTEET:

- Amputoidulla on löysästi istuva holkki.
- UNITY-järjestelmää ei saa määrätä henkilöille, jotka eivät kykene käyttämään sitä ohjeiden mukaisesti. Esimerkiksi henkilöt, joilla on heikko kognitiivinen toimintakyky

VAROITUS!

Varmista aina ennen käyttöä, että holkki istuu hyvin: löysästi istuvaa tai vuotavaa holkkia ei saa koskaan käyttää Unity-järjestelmän kanssa.

RAKENNETIEDOT

Nettopaino: noin 75 g letku mukaan lukien.

Rungon rakenne: Hiilikuitu-alumiinirunko.

Maavara ja mitat: katso Pro-Flex LP.

UNITY-JÄRJESTELMÄN PUKEMINEN

Huomautus: Järjestelmän kytkemiseksi holkkiin suositellaan Unity Socket Valve Kit -holkkiventtiiliarjaa. Muiden yhdistelmien käyttö on täysin palveluntarjoajan omalla vastuulla.

1. Pue käyttäjän jalkaan järjestelmän sisältävä jalkaterä.
2. Leikkaa letku sopivan pituiseksi ja kytke se Unity-järjestelmään ja holkkiin (Unity-holkkiventtiiliarjan avulla).
3. Käytä laitteen mukana toimitettua letkunkiinnittintä kiinnittämään letku pylvääseen. Letkun tulisi mieluummin sijaita jalan mediaalisella puolella kuin lateraalisisällä puolella, jotta voidaan välttyä vaurioilta kävellessä. Kun Unity-järjestelmä on kytketty, varmista, että pumpusta ei vuoda ilmaa ja että se toimii asianmukaisesti luoden kävelyn aikana alipaineen.

UNITY-JÄRJESTELMÄN KOKOAMINEN TAI PURKAMINEN

Unity-järjestelmä voidaan purkaa, jos se on puhdistettava, tai vianmääritystä varten.

Huomio: Vain kliinisen alan asiantuntija saa purkaa tai koota Unity-järjestelmän.

Huomio: Kalvon kuoren sisäänmeno- ja ulostuloliittimiä (**Kuva 4**) ei saa purkaa, ellei se ole ehdottoman välttämätöntä. Järjestelmän tämä osa sisältää pienoiskokoisia suuntaventtiileitä, jotka katoavat helposti ja jotka saattavat aiheuttaa Unity-järjestelmän toimintahäiriön, ellei niitä asenneta uudelleen asianmukaisesti.

KALVON VAIHTAMINEN UNITY-JÄRJESTELMÄÄN

1. Poista jalka kosmeettisesta jalkaterästä Flex-foot-kenkälusikan (tai vastaavan välineen) avulla.

2. Irrota letku Unity-kalvon kuoresta.
3. Löysää ruuvia joka kiinnittää kalvon kuoren Pro-Flex LP-pyramidiin.
4. Noudata kuvan 5 ohjetta.
5. Voitele kalvo Iceross Clean&Simple -liukusuihkeella tai vastaavalla ennen sen liu'uttamista kuoreen.

UNITY-JÄRJESTELMÄN KOKOAMINEN

Kuva 6. **Huomio:** että iskunvaimentimen sijoitus riippuu jalan koosta ja luokasta.

KOKOAMISEN / PURKAMISEN JÄLKEEN

Tarkista seuraavat asiat:

- Onko suuntaventtiilien virtaussuunta oikea (**Kuva 4**)?
- Onko kalvo työnnetty kokonaan kuoreen?
- Onko sisäänmeno- ja ulostuloliittimet kiristetty?
- Onko letku työnnetty kokonaan sisäänmenoliittimeen? (Tarkista tämä sekä Unity Socket Valve -holkkiventtiilin että Unity kalvon kuoren kohdalla)

VIIMEISTELY / TUPPIVAIHTOEHDOT

Össur suosittelee käyttämään Unity-järjestelmää Iceross Seal-In -tupen kanssa.

Huomio: Varmista, että Flex-Foot-sukka ei häiritse Unity-järjestelmän toimintaa, sillä se saattaa vaarantaa pumpun toiminnan.

LETKU

Letku on Unity®-järjestelmän herkin osa, ja erityistä huomiota olisi kiinnitettävä sen mahdollisten toiminnallisten ongelmien varalta.

Varoitus: Varmista, ettei kosmeettinen viimeistely aiheuta Unity®-letkun puristumista tai taittumista.

Varmista, että letku EI:

- ole taittunut (**Kuva 3**).
- ole pusertunut teräviä esineitä vasten.
- ole puhjennut.
- roiku käveltäessä.
- sijaitse jalan lateraaliosalla puolella, sillä vaurioiden todennäköisyys on silloin suurempi.

VIANETSINTÄ

Tarkista seuraavat asiat:

- Tiivistääkö tuppi raajan/holkin?
- Onko holkissa vuoto?
- Onko letkussa reikä?
- Onko kalvossa reikä tai onko se repeytynyt?
- Onko kalvo irronnut kalvon kuoresta?
- Onko järjestelmän sisällä pölyä tai hiekkaa?
- Onko letku työnnetty kokonaan sisäänmenoliittimeen? (Tarkista tämä sekä Unity Socket Valve -holkkiventtiilin että Unity kalvon kuoren kohdalla)
- Onko sisäänmeno- ja ulostuloliittimet kiristetty?
- Vuotaako Unity Socket Valve -holkkiventtiili?
- Vaikuttaako kosmeettisen jalkaterän sisällä oleva sukka järjestelmän mekaanisiin liikkeisiin?

HUOLTO

Unity-järjestelmän seuraavat osat saattavat vaatia puhdistusta tai on ehkä vaihdettava tuotteen käyttöiän aikana: Tämä on katsottava normaaliksi kulumiseksi, eikä se kuulu rajoitetun tuotetakuun piiriin.

- Kalvo
- Suuntaventtiilit
- Letku

On suositeltavaa, että klinisen alan asiantuntija tarkastaa tuotteen kuuden kuukauden välein.

Puhdista osat miedolla saippualla ja huuhtele ne vedellä, isopropyylialkoholilla tai Iceross Clean&Simple -liukusuihkeella.

ÄLÄ käytä isopropyylialkoholia voimakkaampia liuottimia.

Katso saatavilla olevat varaosat ja asianmukaiset tuotenumerot Össurin nykyisestä kuvastosta tai verkkosivuilta osoitteesta www.ossur.com.

TAKUU

Unity-järjestelmällä on kalvoa lukuun ottamatta 24 kuukauden rajoitettu takuu.

Kalvolla on 12 kuukauden rajoitettu takuu.

Seuraavat toimet johtavat takuun mitätöintiin:

- altistuminen merivedelle tai voimakkaasti syövyttävälle ympäristölle
- käyttö kopolymeerigeelituppien kanssa
- käyttö ilman tuppea tai muulla sellaisella tavalla, joka saattaa johtaa hien tai muiden nesteiden (Iceross-voiteluainetta lukuun ottamatta) pääsyyn järjestelmän sisälle
- altistuminen ympäristölle, joka on erittäin voimakkaasti ilmassa liikkuvien hiukkasten kontaminoima
- epänormaalin aktiivisuustason aiheuttama väärinkäyttö ja vaurioituminen
- lommot ja naarmut tiivistyspinnoilla.

Säänkestävää laitetta voidaan käyttää märässä ja/tai kosteassa ympäristössä, mutta sitä ei saa upottaa. Koteloon kaikista suunnista roiskuva makea vesi ei aiheuta mitään haittaa. Kuivaa huolellisesti makean veden roiskeet. Makea vesi: vesijohtovesi mukaan luettuna. Suola- ja kloorivesi ovat poissuljettuja.

NEDERLANDS

UNITY® SYSTEM COMPONENTEN (Afbeelding 1)

1. Membraan bout
2. Monteerstuk
3. Anker voetblad
4. Stootkussen
5. Veer voetblad
6. Membraan
7. Membraanbehuizing
8. Stootkussen bout
9. Eénweg ventiel I
10. Inlaatpoort
11. Slang
12. Opzetstuk
13. Opzetstuk bout

Pro-Flex LP foot

Zie gebruiksaanwijzing voor Pro-Flex LP foot

VEILIGHEIDSVORZORGEN

Volg de veiligheidsvoorzorgen op aangezien het niet naleven hiervan kan leiden tot defecten aan het Unity System en letsel kan veroorzaken bij de gebruiker.

- Dit product is uitsluitend bestemd voor patiënten met unilaterale of bilaterale amputatie van de grote lagere ledematen.
- Gebruik de Unity Socket Valve Kit om het systeem op de koker aan te sluiten.
- Zorg ervoor dat de koker goed aansluit om blaarvorming en/of wonden te voorkomen.
- Zorg ervoor dat de slang niet gevouwen, gebogen of op enige andere manier is afgesloten (**Afbeelding 3**).
- Zorg ervoor dat de slang stevig is bevestigd uit de buurt van scherpe voorwerpen of onderdelen. Instrumentmakers moeten er voor zorgen dat hun cliënten van de volgende zaken op de hoogte zijn en deze begrijpen:
 - De buis moet te allen tijde goed bevestigd zijn.
 - Dit product niet gebruiken als er een verandering in de werking wordt waargenomen. In dergelijke gevallen moet de gebruiker de klinische specialist raadplegen.

Let op: U.S.: Wetgeving vereist dat dit apparaat door een instrumentmaker wordt verkocht op voorschrift van een arts. De instrumentmaker moet elke gebruiker training verschaffen voor het goede gebruik en correct aantrekken van het Unity System.

OVERZICHT UNITY SYSTEM

Het Unity System is ontworpen om een verhoogd vacuüm te creëren voor kokerophanging. Verwacht haalbaar vacuüm van het Unity®-systeem tijdens normaal gebruik varieert tussen 15–18 inHg en hoger.

Met het Unity System, wordt ondersteunde ophanging verkregen door de werking van een pomp die lucht uit de koker haalt bij elke stap waardoor een verhoogd vacuüm in de kokerinterface wordt gecreëerd.

Het Unity System is ontworpen om te werken bij elke temperatuur en vochtigheidsgraad die de gebruiker bij normaal gebruik kan tegenkomen.

Apparaat is bedoeld voor een enkele patiënt.

De gebruikers van het apparaat zijn de klinisch specialisten en de eindgebruikers. Dit apparaat mag alleen worden gebruikt doktersvoorschrift dat de noodzakelijke behandelingsinformatie bevat.

Opmerking: Het Unity System is ontworpen voor gebruik met Iceross Seal-In liners, andere toepassingen zijn uitsluitend op verantwoordelijkheid van de aanbieder.

INDICATIES

Prothese-interface met verende eigenschappen voor onderbeen-geamputeerde; gemiddeld impactniveau.

CONTRAINDICATIES VOOR GEBRUIK:

- Geamputeerde is uitgerust met een loszittende koker.
- Het UNITY-systeem mag niet worden voorgeschreven aan patiënten die niet in staat zijn het volgens instructies te gebruiken. Bijvoorbeeld mensen met een slechte cognitie

WAARSCHUWING!

Zorg ervoor dat de koker goed past vóór elk gebruik; een loszittende of lekkende koker mag nooit worden gebruikt met het Unity®- systeem.

STRUCTURELE SPECIFICATIES

Nettogewicht: ongeveer 75 g inclusief slang.

Frameconstructie: Koolstofvezel en aluminium frame.

Speling en afmetingen: Zie IFU voor Pro-Flex LP..

HET UNITY SYSTEM AANTREKKEN

Opmerking: Om het systeem op een koker aan te sluiten, wordt een Unity™ Socket Valve Kit aanbevolen. Het gebruik van andere toepassingen is volledig op verantwoordelijkheid van de aanbieder.

1. Pas de voet met het systeem op de gebruiker aan
2. Snij de slang op de geschikte lengte en sluit deze op het Unity System en de koker aan (met de Unity Socket Valve Kit)
3. Gebruik de meegeleverde slangbevestiging om de slang tegen de pyloon te bevestigen. De slang moet mediaal worden geplaatst en niet lateraal om beschadiging tijdens het wandelen te vermijden. Zodra het Unity System is aangesloten, controleren of de pomp correct werkt, vacuüm opwekt tijdens het lopen en geen lucht verliest.

DEMONTAGE / MONTAGE VAN HET UNITY SYSTEM

Het Unity System kan gedemonteerd worden zoals voor reiniging of om problemen te verhelpen.

Let op: Het Unity System mag alleen gedemonteerd / gemonteerd worden door een instrumentmaker.

Let op: De inlaat- en uitlaatpoorten (**Afbeelding 4**) op de membraanbehuizing mogen niet gedemonteerd worden tenzij dit absoluut noodzakelijk is. Dit deel van het systeem bevat hele kleine contraventielen die makkelijk verloren kunnen gaan en waardoor het Unity System defect kan raken indien ze niet opnieuw correct gemonteerd worden.

COMMENT REMPLACER LA MEMBRANE DANS LE SYSTÈME UNITY

1. Gebruik de Flex-foot schoenlepel (of gelijkaardig) om de voet van de voetovertrek te halen.

2. Maak de slang los van de Unity Membrane behuizing.
3. Maak de schroef los die de membraanbehuizing aan de Pro-Flex LP piramide vastmaakt.
4. Volg afbeelding 5.
5. Smeer het membraan met Iceross Clean&Simple spray of gelijkaardig product alvorens het in de behuizing te schuiven.

HOE HET UNITY SYSTEM TE MONTEREN

Afbeelding 6. **Opmerking:** de plaatsing van het stootkussen hangt af van de maat en categorie van de voet.

NA DEMONTAGE / MONTAGE

Volgende zaken controleren:

- Staan de contraventielen in de juiste richting (**Afbeelding 4**)?
- Is het membraan volledig in de behuizing gestoken?
- Zijn de inlaat- en uitlaatpoorten vastgedraaid?
- Is de slang volledig in de inlaatpoort gestoken? (Controleer zowel ter hoogte van het Unity Socket ventiel als aan de Unity Membrane behuizing)

OPTIES VOOR AFWERKING / LINER

Össur beveelt het gebruik van de Iceross Seal-In liner aan in combinatie met het Unity System.

Let op: Zorg ervoor dat de Flex-Foot sok niet interfereert met het Unity System aangezien dit de werking van de pomp kan hinderen.

DE SLANG

De slang is het meest gevoelige deel van de Unity-systeem en er moet speciaal aandacht aan worden besteed om potentiële functioneringsproblemen te voorkomen.

Let op: Zorg ervoor dat de Unity slang niet door de toepassing van cosmetische afwerking wordt bekneld of gevouwen.

Controleer of de slang NIET:

- Geplooid is (**Afbeelding 3**).
- Tegen scherpe voorwerpen wordt gedrukt.
- Doorboord is.
- Slingert tijdens het lopen.
- Lateraal is bevestigd aangezien de kans op beschadiging hierdoor groter is.

PROBLEEMOPLOSSING

Volgende zaken controleren:

- Dicht de liner het ledemaat/ de koker af?
- Is er een lek in de koker?
- Is er een gat in de slang?
- Is het membraan doorboord of gescheurd?
- Werd het membraan uit de membraanbehuizing getrokken?
- Is er stof of gruis in het systeem binnengedrongen?
- Is de slang volledig in de inlaatpoort gestoken? (Controleer zowel ter hoogte van het Unity Socket ventiel als aan de Unity Membrane behuizing)
- Zijn de inlaat- en uitlaatpoorten vastgedraaid?
- Lekt het Unity Socket ventiel?

- Beïnvloedt de sok binnenin de voetovertrek de mechanische bewegingen van het systeem?

ONDERHOUD

De volgende componenten van het Unity System moeten mogelijks gereinigd of vervangen worden tijdens de levensduur van het product. Dit moet als normale slijtage worden beschouwd en valt niet onder de beperkte productgarantie.

- Membraan
- Contraventielen
- Slang

Het wordt aanbevolen om het product elke 6 maanden te laten nazien door een instrumentmaker.

Maak de componenten schoon met een mild sopje en spoel met water, isopropanol of Iceross Clean&Simple spray.

GEEN oplosmiddelen gebruiken die sterker zijn dan isopropanol.

Raadpleeg de huidige gedrukte catalogus van Össur of de online pagina's via www.ossur.com voor vervangingsonderdelen en geschikte artikelnummers.

GARANTIE

Het Unity System heeft een beperkte garantie van 24 maanden met uitzondering van het membraan.

Het membraan heeft een beperkte garantie van 12 maanden.

De volgende activiteiten zullen ertoe leiden dat de garantie vervalt:

- Blootstelling aan zeewater of extreem corrosieve omgeving(en).
- Gebruik in combinatie met copolymeer gel-liners.
- Gebruik zonder liners of andere voorzieningen waardoor zweet of vloeistoffen verschillend van Iceross smeermiddel het systeem kunnen binnendringen.
- Blootstelling aan een omgeving met extreme besmetting van deeltjes via de lucht.
- Misbruik en schade veroorzaakt door abnormale impact.
- Deuken en krassen op de afdichtoppervlakken.

Een weerbestendig apparaat staat gebruik toe in een natte en / of vochtige omgeving, maar is niet geschikt voor onderdompeling.

Zoetwater spatten tegen de behuizing vanuit elke richting zal geen schadelijke gevolgen hebben. Goed afdrogen na contact met zoetwater.

Zoetwater: Inclusief leidingwater. Exclusief zout en chloorwater.

COMPONENTES DO SISTEMA UNITY® (Figura 1)

1. Parafuso da membrana
2. Peça de montagem
3. Lâmina da âncora
4. Amortecedor
5. Lâmina da Mola
6. membrana
7. Estrutura da membrana
8. Parafuso do amortecedor
9. Bico
10. Porta de entrada
11. Tubo
12. Peça de fixação
13. Parafuso de fixação

Pro-Flex LP foot

Consulte o Manual de Instruções do Pro-Flex LP foot

PRECAUÇÕES DE SEGURANÇA

Por favor, siga as precauções de segurança, dado que a sua inobservância pode resultar numa avaria do sistema Unity e num risco de lesão para o utilizador.

- Este produto está indicado para o uso exclusivo com amputações unilaterais ou bilaterais de membros inferiores longos.
- Utilize o Kit de Válvula de Engate para o Encaixe Unity para conectar o sistema ao encaixe.
- Assegure-se de que o encaixe fica bem ajustado para evitar bolhas e/ou feridas.
- Assegure-se de que o tubo não fica dobrado, curvado ou comprimido de qualquer forma (**Figura 3**).
- Assegure-se de que o tubo fica bem seguro, afastado de quaisquer objectos ou componentes afiados. O especialista clínico deverá assegurar-se de que os seus clientes estão cientes e compreendem o seguinte:
 - O tubo deve estar sempre bem seguro.
 - Nunca utilize este produto se se verificar alguma alteração no seu funcionamento. Nestes casos, o usuário deve consultar o seu ortoprotésico imediatamente.

Atenção: A lei federal (dos. Estados Unidos da América) apenas permite a venda deste dispositivo a ortoprotésicos ou sob receita médica. O especialista clínico deve facultar a cada utilizador a formação necessária para a utilização e a aplicação adequadas do Sistema Unity.

APRESENTAÇÃO DO SISTEMA UNITY

O Sistema Unity foi concebido para fornecer um elevado vácuo para suspensão do encaixe. Durante o uso, o vácuo do Sistema Unity® pode alcançar entre 15–18 inHg ou mais.

Com o Sistema Unity, a suspensão assistida é obtida através da acção de uma bomba que retira ar do encaixe em cada passo, criando um elevado vácuo dentro da interface do encaixe.

O Sistema Unity foi concebido para funcionar em todas as temperaturas e condições de humidade que o utilizador possa encontrar durante uma utilização normal.

O Unity é um componente para uso em apenas um único paciente.

Os usuários do sistema Unity são o ortoprotésico e o usuário final. Este dispositivo deve ser utilizado apenas mediante prescrição médica que inclua as informações do tratamento que é necessário.

Nota: O Sistema Unity foi concebido para utilização em conjunto com os revestimentos Iceross Seal-In; todas as restantes aplicações são da responsabilidade exclusiva do utilizador.

INDICAÇÕES

Interface com propriedades de suspensão para amputados de membro inferior longo; indicado para impacto moderado.

CONTRA-INDICAÇÕES PARA UTILIZAÇÃO:

- Amputados que utilizem um encaixe com ajuste desadequado.
- O sistema Unity não deve ser prescrito a pacientes incapazes de utilizá-lo de acordo com as instruções. Por exemplo pacientes com cognição reduzida.

AVISO!

Certifique-se de que o encaixe está bem ajustado antes de usar; encaixes com um ajuste desadequado ou perda de sucção nunca podem ser utilizados com o Sistema Unity.

ESPECIFICAÇÕES ESTRUTURAIS

Peso líquido: aprox. 75 g, incluindo tubo.

Material da estrutura: Estrutura em fibra de carbono e alumínio.

Espaçamento e dimensões: Consulte as instruções de utilização do Pro-Flex LP..

AJUSTAR O SISTEMA UNITY

Nota: Para conectar o sistema a um encaixe, recomendamos a utilização de um Kit de Válvula de Engate para o Sistema Unity; a utilização de outras aplicações é da responsabilidade exclusiva do fornecedor.

1. Adapte o pé com o sistema integrado ao utilizador
2. Corte o tubo no comprimento adequado e conecte-o ao Sistema Unity e ao encaixe (utilizando o Kit de Válvula de Engate para o Sistema Unity)
3. Use a fixação do tubo fornecida para fixar o tubo ao pilão. O tubo deve ficar localizado mais para o centro do que para o lado, de forma a evitar danos durante a deambulação. Assim que o Sistema Unity estiver conectado, assegure-se de que a bomba está a funcionar correctamente, criando vácuo durante a marcha, sem fugas de ar.

DESMONTAR/MONTAR O SISTEMA UNITY

O Sistema Unity pode ser desmontado, caso necessite de limpeza ou para resolução de problemas.

Atenção: O Sistema Unity apenas deverá ser desmontado/montado por um especialista clínico.

Atenção: As portas de entrada e saída (**Figura 4**) na estrutura da membrana não deverão ser desmontadas, excepto quando absolutamente necessário. Esta parte do sistema contém válvulas “*bico de pato*” em miniatura que são facilmente perdidas e podem provocar avarias no Sistema Unity, se não forem correctamente remontadas.

COMO MUDAR A MEMBRANA NO SISTEMA UNITY

1. Utilize a calçadeira Flex-foot (ou equivalente) para remover o pé da respectiva cobertura.
2. Desconecte o tubo da estrutura de membrana do Sistema Unity.
3. Desapertar o parafuso que fixa a estrutura da membrana à pirâmide do Pro-Flex LP.
4. Siga as instruções da Figura 5.
5. Lubrifique a membrana com o spray Iceross Clean&Simple, ou semelhante, antes de a fazer deslizar para dentro da estrutura.

COMO MONTAR O SISTEMA UNITY

Figura 6. Tenha em conta que a colocação do amortecedor depende do tamanho e da categoria do pé.

APÓS A DESMONTAGEM/MONTAGEM

Siga os seguintes passos:

- As válvulas “*bico de pato*” estão apontadas para a direcção certa (Figura 4)?
- A membrana está completamente inserida na estrutura?
- As portas de entrada e de saída estão apertadas?
- O tubo está completamente inserido na porta de entrada? (Verifique a válvula do Encaixe Unity e a estrutura da membrana do Unity)

FINALIZAÇÃO/OPÇÕES DE REVESTIMENTO

A Össur recomenda que o Sistema Unity seja utilizado com o revestimento Iceross Seal-In .

Atenção: Assegure-se de que a meia Flex-Foot não interfere com o Sistema Unity, dado que pode comprometer o funcionamento da bomba.

O TUBO

O tubo é a parte mais sensível do Sistema Unity®, por isso, deve ser-lhe dada especial atenção para evitar potenciais questões funcionais que possam surgir.

Atenção: Certifique-se que a Unidade da tubulação não é comprimida ou dobrada pelo acabamento cosmético.

Assegure-se de que o tubo NÃO está:

- Dobrado (Figura 3);
- Comprimido contra objectos afiados;
- Furado;
- Solto durante a marcha;
- Colocado na lateral, dado que existe maior probabilidade de danos.

SOLUÇÃO DE PROBLEMAS

Siga os seguintes passos:

- O interface está a vedar o membro residual / encaixe?
- O encaixe apresenta uma fuga?
- O tubo está furado?
- A membrana está furada ou desgastada?
- A membrana foi removida da respectiva estrutura?
- Existe pó ou material abrasivo dentro do sistema?
- O tubo está completamente inserido na porta de entrada? (Verifique a válvula do Encaixe Unity e a estrutura da membrana do Unity)
- As portas de entrada e de saída estão apertadas?
- A válvula do Encaixe Unity apresenta uma fuga?

- A meia dentro da cobertura do pé afecta os movimentos mecânicos do sistema?

MANUTENÇÃO

Os seguintes componentes do Sistema Unity poderão necessitar de limpeza ou substituição durante a vida útil do produto. Trata-se de desgaste normal e não está coberto pela Garantia Limitada do Produto.

- Membrana
- Válvulas “*bico de pato*”
- Tubo

Recomenda-se que o produto seja inspeccionado por um especialista clínico em intervalos de seis meses.

Limpe os componentes com sabão suave e enxagúe-os com água, álcool isopropílico ou spray Iceross Clean&Simple.

NÃO utilize solventes mais fortes do que o álcool isopropílico.

Por favor, consulte o actual catálogo em papel da Össur ou a página Web www.ossur.com para obter as peças de substituição disponíveis e os números de item adequados.

GARANTIA

O Sistema Unity tem uma garantia limitada de 24 meses, excluindo a membrana.

A membrana tem uma garantia limitada de 12 meses.

As seguintes actividades invalidarão a garantia:

- Exposição a água salgada ou ambientes extremamente corrosivos.
- Utilização com revestimentos em gel copolímero.
- Utilização sem revestimentos ou outras formas que poderão permitir que transpiração ou outros fluidos, que não o lubrificante Iceross, penetrem o sistema.
- Exposição a ambientes com elevada contaminação de partículas transportadas pelo ar.
- Abusos e danos causados por impactos anormais.
- Amolgadelas e arranhões nas superfícies de vedação.

Um dispositivo à prova de intempéries permite o uso num ambiente molhado e/ou húmido, mas não permite a submersão. Os salpicos de água limpa sobre o invólucro, provenientes de qualquer direcção, não terão efeitos nocivos. Seque cuidadosamente após contato com água limpa. Água limpa: inclui água da torneira Exclui sal e água clorada.

UNITY® SYSTEM COMPONENTS (Obrázok 2)

1. Membránová západka
2. Montážne časť
3. Kotviaca čepeľ
4. Tlmič
5. Pružinová čepeľ
6. Membrána
7. Upevnenie membrány
8. Západka tlmiča
9. Duckbill
10. Vstupný otvor
11. Trubica
12. Nástavec
13. Západka príslušenstva

Pro-Flex LP noha

Pozri návod na použitie Pro-Flex LP nohy

BEZPEČNOSTNÉ UPOZORNENIA

Dodržiujte prosím bezpečnostné opatrenia, pretože v opačnom prípade môže dôjsť k poruche systému Unity a vzniku rizika zranenia používateľa.

- Tento výrobok sa používa výhradne pre jednostranné alebo dvojstranné závažné amputácie dolných končatín.
- Použite súpravy Unity Socket Valve Kit pre pripojenie systému do zásuvky.
- Uistite sa, že zásuvka vhodne pasuje, aby sa zabránilo tvorbe pluzgierov a /alebo zraneniam.
- Uistite sa, že trubica nie je prehnutá, ohnutá alebo uzavretá akýmkoľvek spôsobom (**Obrázok 3**).
- Uistite sa, že trubica je pevne zaistená v dostatočnej vzdialenosti od ostrých predmetov alebo ich súčasti.
- Klinický špecialista by mali zabezpečiť, že ich klienti sú si vedomí a chápu nasledujúce:
 - Trubica musí byť vždy dobre zaistená.
 - Nikdy nepoužívajte tento výrobok, ak bola pozorovaná zmena v jeho prevádzke. Takéto prípady by mal užívateľ okamžite konzultovať s klinickým špecialistom.

Upozornenie: Federálny zákon vyžaduje, aby sa toto zariadenie predávalo prostredníctvom protetiky a na predpis lekára. Klinický špecialista musí poskytnúť každému používateľovi školenia na správne použitie a správne uplatňovanie systému Unity.

PREHĽAD SYSTÉMU UNITY

Systém Unity je navrhnutý na poskytovanie zvýšeného vákuum pre pozastavenie zásuvky. Očakávané dosiahnuteľné vákuum dosiahnuté systémom Unity počas normálnej prevádzky sa pohybuje v rozmedzí od 15–18 inHg alebo vyššie.

So systémom Unity sa získava uľahčená suspenzia pomocou činnosti čerpadla, ktoré čerpá vzduch von zo zásuvky v každom kroku vytvárajúc zvýšený podtlak vnútri rozhrania zásuvky.

Systém Unity je navrhnutý tak, aby fungoval pri akejkoľvek teplote a vlhkosti, ktorej užívateľ môže byť vystavený počas normálneho použitia.

Unity je zariadenie pre jedného pacienta.

Užívatelia Unity sú klinický špecialisti a koncový užívateľ. Tento prístroj by mal byť používaný len na lekárske predpis od lekára, ktorý obsahuje potrebné informácie o liečbe.

Poznámka: Unity Systém je určený pre použitie s vložkami Iceross Seal-In® liners, iné aplikácie sú výlučnou zodpovednosťou poskytovateľa.

INDIKÁCIE

Protetické rozhranie s vlastnosťami odpruženia na veľké amputácie dolnej končatiny; použitie s miernym dopadom.

KONTRAINDIKÁCIE

- Osoba po amputácii vybavená s voľne napasovanou zásuvkou.
- Systém Unity nesmie byť predpísaný tým, ktorí nie sú schopní využiť ho podľa pokynov. Napríklad osoby, so slabým intelektom.

VAROVANIE!

Pred použitím sa uistite, že zásuvka dobre prilieha; voľné priliehajúca alebo netesniaca zásuvka nesmie byť nikdy použitá so systémom Unity.

ŠTRUKTURÁLNE ÚDAJE

Čistá hmotnosť: cca. 75 g vrátane trubice.

Konštrukcia rámu: Uhlíkové vlákna a hliníkový rám.

Vzdialenosť a rozmery: Pozri návod na použitie pre Pro-Flex LP.

MONTÁŽ SYSTÉMU UNITY

Poznámka: Ak chcete systém pripojiť do zásuvky odporúča sa súprava Unity Socket Valve Kit, použitie iných aplikácií je výhradnou zodpovednosťou poskytovateľa.

1. Napasujte užívateľovi chodidlo obsahujúce systém
2. Odrežte trubicu na úpravu dĺžky a pripojte ju k systému Unity a zásuvke (s použitím súpravy Unity Socket Valve kit)
3. Použite dodávané pripevnenie trubice na zaistenie trubice proti pylónu. Trubica by mala byť umiestnená radšej mediálne ako priečnym smerom, aby sa zabránilo poškodeniu pri chôdzi. Ako náhle je systém Unity pripojený uistite sa, že čerpadlo funguje správne; vytvorením vákuu počas chôdze a tým, že nedochádza k úniku vzduchu.

DEMONTÁŽ /MONTÁŽ SYSTÉMU UNITY

Systém Unity môže byť demontovaný v prípade ak potrebuje čistenie alebo na účely riešenia problémov.

Pozor: Systém Unity by mal byť rozobraný /zmontovaný len klinickým špecialistom.

Pozor: Vstupné a výstupné (**Obrázok 4**) otvory na membránovom upevnení by nemali byť demontované pokiaľ to nie je nevyhnutné. Táto časť systému obsahuje miniatúrne duckbill ventily, ktoré sa ľahko stratia, a ak nie sú správne namontované môžu spôsobiť zlyhanie systému Unity.

AKO VYMENIŤ MEMBRÁNU V SYSTÉME UNITY

1. Použite obuvák na topánky (alebo ekvivalent) pre odstránenie Flex-nohy z krytu nôh.

2. Odpojte trubicu od puzdra membrány Unity.
3. Povoľte skrutku, ktorá upevňuje puzdro membrány k pyramíde Pro-Flex LP.
4. Postupujte podľa obr. 5.
5. Pred zasunutím do puzdra namažte membránu so sprejom Iceross Clean & Simple Spray alebo ekvivalentom.

AKO ZLOŽIŤ SYSTÉM UNITY

Viď Obrázok 6. **Poznámka:** umiestnenie nárazníka závisí na veľkosti nohy a kategórii.

PO DEMONTÁŽI / MONTÁŽI

Skontrolujte nasledujúce:

- Sú Duckbill ventily sú orientované v správnom smere (**Obrázok 4**)?
- Je membrána úplne vložená do puzdra?
- Sú vstupné a výstupné otvory utiahnuté?
- Je trubica úplne zasunutá do vstupného otvoru? (Skontrolujte obidvoje, ventil Unity Socket a na puzdre membrány Unity)

MOŽNOSTI VYHOTOVENIA / VLOŽKY

Össur odporúča, aby systém Unity bol použitý s vložkou Iceross Seal-In.

Upozornenie: Uistite sa, že ponožka Flex-Foot neprekáža systému Unity, pretože by to mohlo ohroziť funkciu čerpadla.

TRUBICA

Trubica je najcitlivejšia časť systému Unity a mala by sa jej venovať osobitná pozornosť pre možný vznik potenciálneho funkčného problému.

UPOZORNENIE: Uistite sa, že Unity hadička nie je stlačená alebo zložená použitím kozmetických úprav.

Uistite sa, že trubica nie je:

- Zložená (**Obrázok 3**).
- Pritisnutá na ostré predmety.
- Prepichnutá.
- Visiaca počas chôdze.
- Nachádzajúca sa v priečnom smere, kde je väčšie nebezpečenstvo poškodenia.

RIEŠENIE PROBLÉMOV

Skontrolujte nasledujúce:

- Utesňuje vložka končatinu/ zásuvku?
- Dochádza v zásuvke k úniku?
- Je trubica prepichnutá?
- Je membrána prepichnutá alebo roztrhnutá?
- Bola membrána vytiahnutá z membránového puzdra?
- Je vo vnútri systému prach alebo drť?
- Je trubica úplne zasunutá do vstupného otvoru? (Skontrolujte obidvoje, ventil Unity Socket a na puzdre membrány Unity)
- Sú vstupné a výstupné otvory utiahnuté?
- Netesní ventil Unity Socket?
- Ovplyvňuje ponožka vnútri krytu nôh mechanické pohyby systémov?

ÚDRŽBA

Nasledujúce komponenty systému Unity môžu počas životnosti výrobku vyžadovať čistenie alebo výmenu. Toto je treba považovať za normálne

opotrebovanie a nie je kryté obmedzenou zárukou produktu.

- Membrána
- Duckbill ventily
- Trubica

Odporúča sa dať si produkt skontrolovať každých 6 mesiacov klinickému odborníkovi.

Vyčistite komponenty mydlom a opláchnite vodou, izopropylalkoholom alebo sprejom Iceross Clean & Simple Spray.

NEPOUŽÍVAJTE rozpúšťadlá silnejšie ako izopropylalkohol.

Pozrite sa prosím do aktuálneho tlačeneého katalógu Össur alebo on-line stránok prostredníctvom

www.ossur.com pre náhradné diely dostupné a vhodné čísla položiek.

ZÁRUKA

Systém Unity má 24 mesiacov obmedzenú záruku, nevzťahujúcu sa na membránu.

Membrána má 12 mesiacov obmedzenú záruku.

Nasledujúce činnosti spôsobia zrušenie záruky:

- Vystavenie morskej vode alebo extrémne koróznemu prostrediu.
- Použitie vložiek s Kopolymérovým gelom.
- Použitie bez vložky, alebo iných prostriedkov, ktoré môžu viesť k tomu, že sa do systému dostane pot alebo kvapaliny iné ako Iceross Lubricant.
- Vystavenie životnému prostrediu s extrémnym znečistením vzduchu časticami.
- Nevhodné použitie a poškodenie spôsobené abnormálnym úderom.
- Preliačiny a škrabance na tesniacich plochách.

Poveternostným vplyvom odolná pomôcka sa môže použiť v mokrom a/alebo vlhkom prostredí, ale nemôže sa ponoriť. Sladká voda striekajúca proti krytu z ktoréhokoľvek smeru nemá žiadne škodlivé účinky. Po kontakte so sladkou vodou dôkladne vysušte. Sladká voda: Ide o vodu z vodovodu. Nezahŕňa slanú a chlórovanú vodu.

ELEMENTY SYSTEMU UNITY® (Rysunek 2)

1. Śruba membrany
2. Część montażowa
3. Listwa kotwiąca
4. Zderzak
5. Listwa sprężynowa
6. Membrana
7. Obudowa membrany
8. Śruba zderzaka
9. Zastawki „duckbill”
10. Złącze wlotowe
11. Przewód
12. Część mocująca
13. Śruba mocująca

Stopa protezowa Pro-Flex LP

Patrz: Instrukcja obsługi stopy protezowej Pro-Flex LP

ZASADY BEZPIECZEŃSTWA

Należy postępować zgodnie z poniższymi zasadami bezpieczeństwa, ponieważ ich nieprzestrzeganie może doprowadzić do uszkodzenia Systemu Unity oraz obrażeń ciała użytkownika protezy.

- Ten produkt ma zastosowanie wyłącznie dla jedno- lub obustronnych znacznych amputacji kończyn dolnych.
- Do przyłączenia systemu do leja protezowego należy użyć zestawu zaworowego Unity Socket Valve Kit.
- Należy upewnić się, że lej jest dobrze dopasowany, aby zapobiec tworzeniu się pęcherzy i/lub ran kikuta.
- Należy sprawdzić, czy przewód łączący nie jest w żaden sposób zwinięty, zagięty lub zablokowany (**Rysunek 3**).
- Należy zapewnić poprowadzenie przewodu z dala od jakichkolwiek ostrych przedmiotów lub elementów.
- Lekarze specjaliści powinni upewnić się, że ich pacjenci są świadomi oraz rozumieją następujące założenia:
 - Przewód łączący musi być zawsze odpowiednio zabezpieczony.
 - Nie należy nigdy używać produktu w przypadku zaobserwowania zmiany jego funkcjonowania. Jeśli to nastąpi, należy niezwłocznie skonsultować się z lekarzem specjalistą.

UWAGA: Prawo federalne USA stanowi, aby niniejsze urządzenie było sprzedawane przez protetyka i z polecenia lekarskiego. Lekarz specjalista musi zapewnić każdemu pacjentowi przeszkolenie w zakresie odpowiedniego stosowania i właściwego zakładania Systemu Unity.

PRZEGLĄD SYSTEMU UNITY

System Unity został zaprojektowany z myślą o zastosowaniu zawieszenia podciśnieniowego protezy na kikucie kończyny. Zakładane wartości podciśnienia Systemu Unity przy normalnych warunkach użytkowania wynoszą co najmniej 15–18 inHg.

W Systemie Unity aktywne podciśnienie uzyskuje się za pomocą pompy, która wypompowując powietrze pomiędzy leja protezowego i modułu

protezy przy każdym kroku tworzy zawieszenie podciśnieniowe dla kikutu. System Unity jest przeznaczony do działania w każdym zakresie temperatur i wilgotności w ramach normalnego użytkowania.

System Unity jest przeznaczony dla pojedynczego pacjenta.

Jego użytkownikami są lekarze specjaliści oraz pacjenci. Urządzenie należy stosować wyłącznie z polecenia lekarza (na podstawie recepty), które zawiera wymagane wskazówki odnośnie terapii.

WAŻNE: System Unity jest przeznaczony do użycia z lejami silikonowymi Iceross Seal-In®; zastosowanie innych rodzajów rozwiązań na wyłączną odpowiedzialność usługodawcy.

WSKAZANE ZASTOSOWANIE

Moduły protezowe obsługujące zawieszenie podciśnieniowe dla znacznych amputacji kończyn dolnych; średni poziom aktywności.

PRZECIWWSKAZANIA

- Osoby po amputacji używające protezy z luźnym mocowaniem.
- Nie należy przepisywać Systemu UNITY osobom niezdolnym do użytkowania go zgodnie z instrukcją obsługi. Na przykład pacjentom o ograniczonych zdolnościach poznawczych.

OSTRZEŻENIE!

Przed użyciem systemu należy sprawdzić dopasowanie leja protezowego; luźny lub nieszczelny lej bezwzględnie wyklucza zastosowanie Systemu Unity.

DANE TECHNICZNE

Masa netto: ok. 75 g włącznie z przewodem.

Konstrukcja: Włókno węglowe i rama aluminiowa.

Luz i wymiary: Patrz Instrukcja obsługi stopy protezowej Pro-Flex LP.

ZAKŁADANIE SYSTEMU UNITY

WAŻNE: Do podłączenia systemu do modułu protezowego zaleca się użycie zestawu zaworowego Unity Socket Valve Kit; zastosowanie innych rodzajów rozwiązań na wyłączną odpowiedzialność usługodawcy.

1. Dopasować model stopy protezowej użytkownika do systemu.
2. Przyciąć przewód łączący do wymaganej długości i podłączyć do Systemu Unity oraz leja protezowego (za pomocą zestawu zaworowego Unity Socket Valve Kit).
3. Za pomocą dołączonego zamocowania zabezpieczyć ułożenie przewodu wzdłuż wspornika protezy. Przewód powinien być poprowadzony przyśrodkowo raczej niż bocznie, aby zapobiec jego uszkodzeniu podczas chodzenia. Po podłączeniu System Unity upewnić się, że pompa działa prawidłowo; tworząc podciśnienie podczas chodu i nie zwalnając powietrza.

DEMONTAŻ / MONTAŻ SYSTEMU UNITY

Istnieje możliwość demontażu Systemu Unity w celu jego wyczyszczenia lub rozwiązania problemu.

UWAGA: Demontaż / montaż Systemu Unity powinien być dokonywany wyłącznie przez lekarza specjalistę.

UWAGA: Złącza wlotowe i wylotowe (**Rysunek 4**) w obudowie membrany nie powinny być rozmontowywane, za wyjątkiem przypadków absolutnie

koniecznych. Ta część systemu zawiera miniaturowe zastawki typu „duckbill”, które mogą łatwo ulec zagubieniu oraz skutkować awarią Systemu Unity w sytuacji nieprawidłowego ponownego montażu.

WYMIANA MEMBRANY W SYSTEMIE UNITY

1. Za pomocą łyżki protezowej dla stopy Flex (lub podobnego akcesorium) wyjąć stopę protezową z pokrycia.
2. Odłączyć przewód z obudowy membrany Unity.
3. Odkręcić śrubę mocującą obudowę membrany do adaptera piramidowego Pro-Flex LP.
4. Postępować według Rysunku 5.
5. Posmarować membranę przed włożeniem jej do obudowy środkiem smarnym Iceross Clean & Simple Spray lub podobnym.

MONTAŻ SYSTEMU UNITY

Patrz Rysunek 6. **Ważne:** Ułożenie ochroniacza zależy od wielkości i kategorii stopy protezowej.

PO DEMONTAŻU / MONTAŻU

Należy sprawdzić co następuje:

- Czy zastawki „duckbill” są skierowane we właściwą stronę (**Rysunek 4**)?
- Czy membrana jest w pełni włożona do obudowy?
- Czy złącza wlotowe i wylotowe są odpowiednio dokręcone?
- Czy przewód łączący jest całkowicie włożony w złącze wlotowe? (Sprawdzić zarówno ułożenie przewodu w zaworze Unity Socket Valve, jak i w obudowie membrany Systemu Unity.)

OPCJE WYKOŃCZENIA / WKŁADEK

Firma Össur zaleca stosowanie Systemu Unity wraz z lejem silikonowym Iceross Seal-In.

UWAGA: Należy upewnić się, że skarpeta stopy protezowej Flex-Foot nie zakłóca działania Systemu Unity, gdyż mogłoby to skutkować niewłaściwą pracą pompy.

PRZEWÓD ŁĄCZĄCY

Przewód łączący jest najbardziej wrażliwym elementem Systemu Unity i należy zwrócić szczególną uwagę na występowanie potencjalnych problemów jego działania.

UWAGA: Należy upewnić się, że przewód nie jest uciskany ani zagięty z powodu zastosowania wykończenia kosmetycznego protezy.

Należy sprawdzić, czy przewód NIE JEST:

- Zagięty (**Rysunek 3**).
- Przyciśnięty do ostrych krawędzi.
- Przebity.
- Zwisający podczas chodu.
- Poprowadzony boczenie - zwiększa to ryzyko jego uszkodzenia.

ROZWIĄZYWANIE PROBLEMÓW

Należy sprawdzić co następuje:

- Czy lejek prawidłowo uszczelnia mocowanie kończyny/leja protezowego?
- Czy lej protezowy jest szczelny?
- Czy przewód łączący nie jest przebity?

- Czy membrana nie jest przekłuta lub rozdarta?
- Czy membrana nie została wysunięta z obudowy?
- Czy wewnątrz systemu nie znajduje się kurz lub zanieczyszczenia?
- Czy przewód łączący jest całkowicie włożony w złącze wlotowe? (Sprawdzić zarówno ułożenie przewodu w zaworze Unity Socket Valve, jak i w obudowie membrany Systemu Unity.)
- Czy złącza wlotowe i wylotowe są odpowiednio dokręcone?
- Czy zawór Unity Socket nie przepuszcza powietrza?
- Czy skarpeta wewnątrz pokrycia stopy protezowej nie zakłóca mechaniki systemu?

CZYSZCZENIE I PIELEGNACJA

Poniższe elementy Systemu Unity mogą wymagać czyszczenia lub wymiany w okresie użytkowania produktu. Jest to uważane za normalne zużycie elementów i nie jest objęte ograniczoną gwarancją produktu.

- Membrana
- Zastawki „duckbill”
- Przewód łączący

Zaleca się poddawanie produktu kontroli przez lekarza specjalistę co 6 miesięcy.

Elementy systemu należy czyścić łagodnym mydłem i spłukiwać wodą, alkoholem izopropylowym lub środkiem czyszczącym Iceross Clean & Simple Spray.

NIE stosować rozpuszczalników silniejszych niż alkohol izopropylowy. W bieżącym drukowanym katalogu produktów Össur lub w witrynie internetowej firmy pod adresem www.ossur.com można znaleźć informacje o dostępnych częściach zamiennych oraz odpowiednie numery katalogowe.

GWARANCJA

System Unity jest objęty 24-miesięczną ograniczoną gwarancją, z wyłączeniem membrany.

Dla membrany okres gwarancji wynosi 12 miesięcy.

Następujące działania spowodują unieważnienie gwarancji:

- Wystawienie produktu na działanie wody morskiej lub ekstremalnie korozyjnych warunków środowiska.
- Używanie produktu z wkładkami żelowymi z kopolimeru.
- Używanie produktu bez wkładki lub innych środków, co może prowadzić do przedostawania się potu i płynów innych niż środek smarny Iceross Lubricant do systemu.
- Wystawienie produktu na działanie środowiska o wyjątkowo silnym zapyleniu/zanieczyszczeniu powietrza.
- Nadmierna eksploatacja i uszkodzenia produktu spowodowane zbyt intensywnym poziomem aktywności.
- Wgniecenia i rysy powierzchni uszczelniających.

Urządzenie odporne na zmienne warunki atmosferyczne umożliwia używanie go w środowisku mokrym i/lub wilgotnym, ale bez zanurzania. Rozpryski świeżej wody na obudowie, niezależnie od ich kierunku, nie mają szkodliwego wpływu. W przypadku kontaktu ze świeżą wodą należy dokładnie wysuszyć urządzenie. Świeża woda: Obejmuje wodę z kranu. Nie dotyczy wody stoney i chlorowanej.

ČÁSTI SYSTÉMU UNITY® (Obrázek 2)

1. Aretační šroub
2. Montážní díl
3. Upevňovací list
4. Doraz
5. Pružný list
6. Membrána
7. Těleso membrány
8. Šroub
9. Zpětný ventil)
10. Vstupní otvor
11. Hadička
12. Upevňovací díl
13. Upevňovací šroub

Chodidlo Pro-Flex LP

Viz pokyny k použití chodidla Pro-Flex LP

BEZPEČNOSTNÍ OPATŘENÍ

Dodržujte prosím bezpečnostní opatření, neboť jejich nedodržení může vést k selhání systému Unity a riziku zranění uživatele.

- Tento výrobek je určen výhradně k protetickému připojení při jednostranné nebo oboustranné amputaci dolní končetiny nad kolenem.
- K připojení systému k lůžku použijte ventilovou soupravu Unity Socket Valve Kit.
- Ujistěte se, že je lůžko pevně připojeno, aby nedocházelo k tvorbě puchýřů a/nebo zranění.
- Ujistěte se, že trubka není žádným způsobem zalomena nebo přiškrcena (**Obrázek 3**).
- Ujistěte se, že trubka je pevně zajištěna v dostatečné vzdálenosti od ostrých předmětů nebo částí.
- Kliničtí specialisté musí zajistit, aby si jejich klienti byli vědomi a chápali následující:
 - Trubka musí být neustále dobře upevněna.
 - Nikdy nepoužívejte tento výrobek, pokud je pozorována změna v jeho funkci. V takových případech musí uživatel neprodleně konzultovat situaci s klinickým specialistou.

Upozornění: Americký federální zákon vyžaduje, aby toto zařízení bylo prodáváno protetickými specialisty a na pokyn lékaře. Klinický specialista musí každému uživateli zajistit zaškolení správného použití a aplikace systému Unity.

PŘEHLED SYSTÉMU UNITY

Systém Unity je navržen tak, aby zajišťoval vyšší podtlak pro připevnění lůžka. Očekávaný dosažitelný podtlak vyvíjený systémem Unity za normálního provozu se pohybuje v rozmezí 15–18 inHg nebo výše. Systém Unity zajišťuje asistované upevnění prostřednictvím činnosti čerpadla, které odsává vzduch z lůžka při každém kroku, a vytváří tak vyšší podtlak v lůžkovém rozhraní.

Systém Unity je navržen tak, aby fungoval při jakékoliv teplotě a vlhkosti, s nimiž se uživatel setkává během normálního použití.

Systém Unity je zařízení určené pro jednoho konkrétního pacienta.

Uživatelé systému Unity jsou kliničtí specialisté a koncový uživatel. Tento přístroj by měl být používán pouze na lékařský předpis, který obsahuje nezbytné informace o způsobu použití.

Poznámka: Systém Unity je určen pro použití s vložkami Iceross Seal-In[®], jiné aplikace jsou na výlučnou odpovědnost poskytovatele.

INDIKACE PRO POUŽITÍ

Protetické rozhraní určené k připevnění při amputaci dolní končetiny nad kolenem; střední úroveň rázů.

KONTRAINDIKACE POUŽITÍ

- Amputace vybavené volně uloženým lůžkem.
- Systém Unity nesmí být předepsán uživatelům, kteří jej nejsou schopni používat podle pokynů. Například pacienti se zhoršeným vnímáním.

VAROVÁNÍ!

Před použitím se vždy ujistěte, že je lůžko řádně upevněno; uvolněné nebo netěsné lůžko nesmí být se systémem Unity nikdy použito.

ÚDAJE O KONSTRUKCI

Čistá hmotnost: přibližně 75 g včetně trubky.

Konstrukce rámu: rám z uhlíkových vláken a hliníku.

Vůle a rozměry: viz pokyny k použití chodidla Pro-Flex LP.

PŘIPOJENÍ SYSTÉMU UNITY

Poznámka: K připojení systému k lůžku doporučujeme použít ventilovou soupravu Unity Socket Valve Kit, použití jiných aplikací je na výlučnou odpovědnost poskytovatele.

1. Připevněte uživateli chodidlo vybavené systémem
2. Zkratek trubku na správnou délku a připojte systém Unity k lůžku (s použitím soupravy Unity Socket Valve Kit)
3. Pomocí dodávaného přípravku upevněte trubku k pylonu. Trubka by měla být umístěna spíše ve středu než po straně, aby při chůzi nedošlo k poškození. Jakmile je systém Unity připojen, ujistěte se, že čerpadlo pracuje správně; při chůzi vytváří podtlak a nedochází k úniku vzduchu.

ROZEBÍRÁNÍ/SESTAVOVÁNÍ SYSTÉMU UNITY

Systém Unity lze demontovat za účelem čištění nebo odstraňování potíží.

Upozornění: Systém Unity by měl být rozebírán/sestavován pouze klinickým specialistou.

Upozornění: Vstupní a výstupní šroubení (**Obrázek 4**) na pouzdře membrány by neměla být rozebírána, pokud to není nezbytně nutné. Tato část systému obsahuje miniaturní ventily typu duckbill, které se snadno ztratí, a vlivem jejichž nesprávné montáže může dojít k selhání systému Unity.

POSTUP VÝMĚNY MEMBRÁNY SYSTÉMU UNITY

1. Pomocí lžice Flex-Foot (nebo ekvivalentní) vyjměte chodidlo z kosmetického obalu chodidla.
2. Odpojte trubku od pouzdra membrány systému Unity.
3. Uvolněte šroub upevňující pouzdro membrány k pyramidě chodidla Pro-Flex LP.

4. Postupujte podle obrázku 5.
5. Pomocí sprejového přípravku Clean&Simple nebo podobného namažte membránu a zasuňte ji do pouzdra.

POSTUP SESTAVENÍ SYSTÉMU UNITY

Viz obrázek 6. **Poznámka:** Umístění dorazu závisí na velikosti a kategorii chodidla.

PO ROZEBRÁNÍ/SESTAVENÍ

Zkontrolujte následující:

- Ventily duckbill jsou orientovány ve správném směru (**Obrázek 4**).
- Membrána je zcela vložena do pouzdra.
- Vstupní a výstupní šroubení jsou utažena.
- Trubka je zcela zasunuta do vstupního šroubení. (Zkontrolujte obě šroubení – na ventilu lůžka i na pouzdře membrány systému Unity)

DOKONČENÍ / VOLBA VLOŽKY

Společnost Össur doporučuje použití systému Unity s vložkou Iceross Seal-In.

Upozornění: Ujistěte se, že ponožka Flex-Foot nepřekáží systému Unity, mohlo by dojít k omezení činnosti čerpadla.

TRUBKA

Trubka je nejcitlivější částí systému Unity a měla by jí být věnována zvláštní pozornost, aby nedošlo k případným funkčním problémům.

Upozornění: Ujistěte se, že trubka systému Unity není zmáčknuta nebo ohnuta použitím kosmetických obalů.

Ujistěte se, že:

- trubka **NENÍ** přiškrvcena (**Obrázek 3**).
- trubka **NENÍ** tlačena proti ostrým předmětům.
- trubka **NENÍ** proděravěná.
- trubka se při chůzi **VOLNĚ NEHÝBE**.
- trubka **NENÍ UMÍSTĚNA** po straně, neboť tak je vystavena většímu riziku poškození.

ŘEŠENÍ PROBLÉMŮ

Zkontrolujte následující:

- Utěsňuje silikonové lůžko spojení končetiny s protetickým lůžkem?
- Nedochozí k úniku uvnitř lůžka.
- Trubka není proděravěná.
- Membrána není proděravěná nebo roztržená.
- Membrána není povysunuta z pouzdra.
- Systém není znečištěn prachem nebo jinými nečistotami.
- Trubka je zcela zasunuta do vstupního šroubení. (Zkontrolujte obě šroubení – na ventilu lůžka i na pouzdře membrány systému Unity)
- Vstupní a výstupní šroubení jsou utažena.
- Nedochozí k úniku z ventilu lůžka systému Unity.
- Ponožka uvnitř obalu chodidla neomezuje mechanický pohyb systému.

ÚDRŽBA

Následující součásti systému Unity mohou v průběhu životnosti výrobku vyžadovat vyčištění nebo výměnu. To je považováno za normální opotřebení a není pokryto omezenou zárukou výrobku.

- Membrána
- Zpětné ventily typu duckbill
- Trubka

Doporučujeme nechat výrobek zkontrolovat každých 6 měsíců klinickým odborníkem.

Součásti čistěte jemným mýdlem a opláchněte vodou, isopropylalkoholem nebo sprejovým přípravkem Iceross Clean&Simple. **NEPOUŽÍVEJTE** rozpouštědla silnější než isopropylalkohol.

Dostupnost náhradních dílů a příslušná katalogová čísla naleznete v aktuálním tištěném katalogu společnosti Össur nebo on-line na stránkách www.ossur.com.

ZÁRUKA

Na systém Unity, vyjma membrány, je poskytována 24měsíční omezená záruka.

Na membránu je poskytována 12měsíční omezená záruka.

Následující činnosti povedou k zneplatnění záruky:

- vystavení slané vodě nebo extrémnímu korozivnímu prostředí.
- použití s gelovými vložkami na bázi kopolymeru.
- použití bez vložek nebo jiných prostředků, což může vést k vnikání potu nebo jiných kapalin než maziva Iceross Lubricant do systému.
- vystavení prostředí s extrémní kontaminací vzdušnými částicemi.
- nesprávné používání nebo poškození způsobené abnormálním rázem.
- promáčknutí a škrábance na těsnicích plochách.

Zařízení odolné vůči povětrnostním vlivům umožňuje použití ve vlhkém anebo mokřém prostředí, ale neumožňuje ponoření. Sladká voda stříkající na kryt z kteréhokoli směru nebude mít žádné škodlivé účinky. Po kontaktu se sladkou vodou důkladně vysušte. Sladká voda: Jde o vodu z vodovodu. Neobsahuje sůl a chlorovanou vodu.

SÜSTEEMI UNITY® KOMPONENDID (Joonis 2)

1. Membraani polt
2. Paigaldusosa
3. Ankurplaat
4. Amortisaator
5. Vedruplaat
6. Membran
7. Membraani korpus
8. Amortisaatori polt
9. Lukkventiil
10. Sisselaskeport
11. Toru
12. Ühendusosa
13. Ühenduspolt

Pro-Flex LP labajalg

Vaata Pro-Flex LP labajala kasutusjuhendit

OHUTUSNÕUDED

Järgige ohutusnõudeid, sest vastasel korral võib see põhjustada Unity süsteemi talitlushäireid ja tekib kasutaja vigastusohu.

- See toode on mõeldud kasutamiseks ainult ühe- või kahepoolse suure alajäseme amputeerimise korral.
- Süsteemi ühendamiseks hülsiga kasutage Unity hülsiklapikomplekti.
- Veenduge, et hüls sobitub tihedalt, et ennetada villide ja/või haavade teket.
- Veenduge, et toru ei ole niverdunud, paindunud ega ühelgi viisil sulgunud (**Joonis 3**).
- Veenduge, et toru on kindlalt kinnitatud ja eemal mis tahes teravatest esemetest või seadmetest.
- Kliinilised spetsialistid peaksid veenduma, et nende kliendid on teadlikud ja saavad aru järgmistest asjaoludest.
 - Toru peab olema alati korralikult kinnitatud.
 - Ärge kunagi kasutage seda toodet, kui täheldate selle toimimises muutusi. Sellisel juhul peaks kasutaja viivitamatult kliinilise spetsialisti poole pöörduma.

HOIATUS. USA föderaalseaduse kohaselt tohib seda seadet müüa proteesija ja arsti tellimusel. Kliiniline spetsialist peab igale kasutajale tegema Unity süsteemi nõuetekohase kasutamise ja õige paigaldamise koolituse.

UNITY SÜSTEEMI KOMPONENDID

Unity süsteemi eesmärk on tagada võimsam vaakum hülsi vedrustuseks. Unity süsteemi oodatav saavutatav vaakum on normaalse töö käigus vahemikus 15–18 inHg või suurem.

Unity süsteemi puhul saavutatakse täiendav vedrustus pumba abil, mis igal sammul tõmbab õhu pesast välja, tekitades hülsiliidese sees tugevama vaakumi.

Unity süsteem on konstrueeritud toimima iga temperatuuri ja niiskustaseme juures, milles kasutaja tavakasutuse ajal viibib.

Unity on ühe patsiendi seade.

Unity kasutajad on kliinilised spetsialistid ja lõppkasutajad. Seda seadet tohib kasutada ainult vajalikku raviteavet sisaldava arstiretsepti alusel.

MÄRKUS. Unity süsteem on konstrueeritud kasutamiseks koos Iceross Seal-In® voodritega ning teiste voodrite kasutamine toimub teenuseosutaja ainuvastutusel.

NÄIDUSTUSED

Vedrustusomadustega proteesliides amputeeritud suurte alajäsemetega inimestele; kasutamiseks mõõduka koormusega.

VASTUNÄIDUSTUSED

- Lõdvalt paikneva hülsiga amputatsioonid.
- UNITY süsteemi ei tohi välja kirjutada neile, kes ei ole suutelised seda vastavalt juhistele kasutama. Näiteks teadvushäiretega isikud.

HOIATUS!

Enne mis tahes kasutamist veenduge, et hüls on hästi sobitatud. Unity süsteemi ei tohi kunagi kasutada lõdvalt paikneva või ebatiheda hülsiga.

SEADME TEHNILISED ANDMED

Netokaal: u. , 75 g, sealhulgas toru.

Raamikonstruksioon: süsinikkiust ja alumiiniumist raam.

Kliirens ja mõõtmed: vt Pro-Flex LP kasutusjuhendit

UNITY SÜSTEEMI PAIGALDAMINE

MÄRKUS. Süsteemi ühendamisel hülsiga on soovitatav kasutada Unity hülsiklapikomplekti ning teiste seadmete kasutamine toimub teenuseosutaja ainuvastutusel.

1. Paigaldage jalaga ühendatud süsteem kasutajale
2. Lõigake toru õigesse pikkusse ja ühendage Unity süsteemi ning hülsiga (kasutades Unity hülsiklapikomplekt)
3. Kasutage kaasasolevat torukinnitust, et ühendada toru pülooniga. Toru peaks asuma keskel mitte küljel, et vältida kahjustumist liikumisel. Kui Unity Süsteem on ühendatud, veenduge, et pump töötab korralikult; kõndimise ajal tekib vaakum ja õhulekked puuduvad.

UNITY SÜSTEEMI LAHTI VÕTMINE / KOKKUPANEK

Unity süsteemi saab lahti võtta, kui see vajab puhastamist või on vaja teha veaotsingut.

ETTEVAATUST! Unity süsteemi võib lahti võtta / kokku panna ainult kliiniline spetsialist.

ETTEVAATUST! Membraanikorpuse sisend- ja väljundporte (**Joonis 4**) ei tohi lahti võtta, kui see ei ole hädavajalik. See osa süsteemist sisaldab miniatuurseid lukkventiile, mis võivad lihtsalt kaduma minna ja põhjustada Unity süsteemi rikkeid, kui ei ole korralikult uuesti kokku pandud.

KUIDAS UNITY SÜSTEEMIS MEMBRAANI VAHETADA

1. Jalalaba eemaldamiseks jalakattelt kasutage Flex-labajala kingalusikat (või samaväärset).
2. Ühendage toru Unity membraanikorpuse küljest lahti.
3. Keerake lahti kruvi, mis kinnitab membraanikorpuse Pro-Flex LP püramiidi külge.
4. Järgige joonist 5.
5. Määrige membraani enne korpusesse lükkamist spreiga Iceross Clean & Simple või samaväärse määrdeainega.

KUIDAS UNITY SÜSTEEMI KOKKU PANNA

Vt joonis 6. **Märkus.** Amortisaatori paigutus sõltub jala suuruselt ja kategooriast.

PÄRAST LAHTIVÕTMIST/KOKKUPANEKUT

Kontrollige järgmisi tingimusi.

- Kas lukkventiilid on suunatud õiges suunas (**Joonis 4**)?
- Kas membraan on täielikult korpuse sisestatud?
- Kas sisend- ja väljundavad on pinguldatud?
- Kas toru on täielikult sisselaskeporti sisestatud? (Kontrollige mõlemat Unity hülsiklapi ja Unity membraanikorpuse juures)

VIIMISTLUSE/VOODRI VALIKUD

Õssur soovitab Unity süsteemi kasutada koos Iceross Seal-In'i voodriga.

ETTEVAATUST! Veenduge, et Flex-labajala sokk ei häiri Unity süsteemi, kuna see võib kahjustada pumba tööd.

TORU

Toru on Unity süsteemi kõige tundlikum osa ja sellele tuleb erilist tähelepanu pöörata, kuna võivad tekkida talitlusprobleemid.

Ettevaatust! Veenduge, et Unity torud ei ole kosmeetilise viimistluse tõttu kokku pigistatud ega niverdunud.

Veenduge, et toru EI OLE:

- niverdunud (**Joonis 3**);
- surutud vastu teravaid esemeid;
- läbitorgatud;
- kõndimise ajal rippumas;
- külje peale nihkunud, sest seal võib kahjustus tõenäolisemalt tekkida.

VEAOTSING

Kontrollige järgmisi tingimusi.

- Kas vooder tihendab jäseme/pesa?
- Kas hüls lekib?
- Kas toru on läbitorgatud?
- Kas membraan on läbitorgatud või rebenenud?
- Kas membraan on membraanikorpusest välja tõmmatud?
- Kas süsteemis esineb tolmu või puru?
- Kas toru on täielikult sisselaskeporti sisestatud? (Kontrollige mõlemat Unity hülsiklapi ja Unity membraanikorpuse juures)
- Kas sisend- ja väljundavad on pinguldatud?
- Kas Unity hülsiklapp lekib?
- Kas jalakatte sees on sokk, mis mõjutab süsteemi mehaanilist liikumist?

HOOLDUS

Toote tööea jooksul võivad järgmised Unity süsteemi komponendid puhastamist või asendamist vajada. Seda tuleb pidada normaalseks kulumiseks ja see ei kuulu toote garantii alla.

- Membraan
- Lukkventiilid
- Toru

Soovitav on, et kliiniline spetsialist kontrolliks toodet iga 6 kuu tagant. Puhastage komponendid seebiga ning loputage veega, isopropüülalkoholi või spreiga Iceross Clean & Simple.

ÄRGE kasutage isopropüülalkoholist tugevamaid lahusteid. Tutvuge Össuri viimase trükitud kataloogiga või veebilehega aadressil www.ossur.com, kust leiate müügilolevad varuosad ja asjakohased tootenumbriid.

GARANTII

Unity süsteemil, välja arvatud membraanil, on 24-kuuline garantii. Membraanil on 12-kuuline piiratud garantii.

Järgmised tegevused tühistavad garantii.

- Kokkupuude merevee või ülikorrosiivse keskkonnaga.
- Kasutamine koos kopolümeergeelist voodritega.
- Kasutamine voodrita või muul viisil, mis võib põhjustada higi või Iceross libestist erinevate vedelike sattumist süsteemi.
- Kokkupuude äärmiselt saastunud õhukeskkonnaga.
- Kuritarvitamisest ja ebatavalisest mõjust tekitatud kahju.
- Mõlgid ja kriimustused tihenduspiindadel.

Ilmastikukindlat seadet tohib kasutada märjas ja/või niiskes keskkonnas, kuid see ei tohi sattuda vee alla. Mis tahes suunast pritsiv magevesi ei tee korpusele mingit kahju. Kuivatage põhjalikult pärast mageveega kokkupuudet. Mageveeks loetakse ka kraanivett. Välja arvatud sool ja klooritud vesi.

КОМПОНЕНТЫ СИСТЕМЫ UNITY* (Рисунок 2)

1. Болт мембраны
2. Крепление
3. Лапа якоря
4. Буфер
5. Пружинная пластинка
6. Мембрана
7. Корпус мембраны
8. Болт буфера
9. Клапан "утинный нос"
10. Входное отверстие
11. Трубка
12. Прикрепляемый элемент
13. Болт крепления

Протез стопы Pro-Flex LP

См. инструкцию по эксплуатации протеза стопы Pro-Flex LP

МЕРЫ ПРЕДОСТОРОЖНОСТИ

Пожалуйста, выполняйте все меры предосторожности; невыполнение этой инструкции может привести к неисправности системы и грозит риском получения травмы.

- Устройство должно использоваться исключительно при односторонних или двухсторонних высоких («больших») ампутациях нижних конечностей.
- Для подсоединения системы к гильзе используйте комплект Unity Socket Valve Kit.
- Для предотвращения образования волдырей и/или ран, убедитесь в плотной посадке гнезда.
- Убедитесь, что трубка не согнута, сложена вдвое или закрыта каким бы то ни было образом (**Рисунок 3**).
- Убедитесь, что трубка надежно зафиксирована и не соприкасается с какими-либо острыми предметами или компонентами.
- Клинические специалисты должны убедиться, что их клиенты знают и понимают следующее:
 - Трубка всегда должна быть хорошо закреплена.
 - Устройство нельзя использовать при наблюдении каких-либо изменений в его работе. В таких случаях пользователь должен немедленно обратиться к клиническому специалисту.

Внимание: В соответствии с Федеральным законом США продажа данного устройства может осуществляться только протезистом и при соответствующем предписании врача.

Клинический специалист должен предоставить каждому пользователю инструктаж и обучение для правильного использования и надлежащего применения системы Unity.

ОБЩИЕ СВЕДЕНИЯ О СИСТЕМЕ UNITY

Система Unity предназначена для обеспечения повышенного вакуума для амортизации гильзы протеза. Ожидаемый предельный вакуум достигается системой Unity в нормальных диапазонах работы с 15–18 INHg или выше. В системе Unity амортизация достигается посредством работы насоса, который производит забор воздуха из гильзы при каждом шаге и создает

повышенный вакуум внутри интерфейса гильзы.

Система Unity предназначена для работы при любой температуре и влажности, с которыми пользователь сталкивается при нормальном использовании.

Система Unity предназначена для индивидуального использования (только одним пациентом).

Пользователями системы Unity являются клинические специалисты и конечный пользователь. Это устройство должно использоваться только с предписанием врача, включающим в себя необходимую информацию о лечении.

Примечание: Система Unity предназначена для использования с лайнерами (чехлами) Iceross Seal-In[®], при использовании других чехлов ответственность целиком ложится на поставщика.

ПОКАЗАНИЯ К ПРИМЕНЕНИЮ

Интерфейс протеза с амортизационными функциями для пациентов с высокой ампутацией нижних конечностей; умеренный уровень активности.

ПРОТИВОПОКАЗАНИЯ

- Пациенты со свободно (неплотно) сидящей гильзой.
- Система UNITY не должна быть предписана пациентам, которые не в состоянии использовать ее в соответствии с инструкциями. Например, людям с низкими познавательными способностями.

ВНИМАНИЕ!

Перед началом использования убедитесь в плотной посадке гильзы; система Unity ни при каких обстоятельствах не должна использоваться с неплотно (свободно) сидящей или протекающей гильзой.

ТЕХНИЧЕСКИЕ ХАРАКТЕРИСТИКИ

Вес нетто: прибл. 75 г, включая трубку.

Конструкция рамы: углеродное волокно и алюминий.

Зазоры и размеры: см. инструкцию по эксплуатации протеза Pro-Flex LP .

УСТАНОВКА СИСТЕМЫ UNITY

Примечание: для монтажа системы на гильзу рекомендуется использовать комплект Unity Socket Valve Kit, при использовании других устройств ответственность целиком ложится на поставщика.

1. Установите на пользователя протез стопы с монтированной на него системой Unity
2. Для коррекции длины обрежьте трубу и подсоедините к системе Unity и гильзе (при помощи комплекта Unity Socket Valve Kit)
3. Используйте прилагаемое крепление для трубки для закрепления трубки на пилоне. Во избежание повреждений во время ходьбы трубка должна быть расположена посередине, а не сбоку. После того, как система Unity была установлена, убедитесь, что насос работает правильно, т.е. создает вакуум во время ходьбы, и при этом нет утечки воздуха.

ДЕМОНТАЖ / МОНТАЖ СИСТЕМЫ UNITY

При необходимости в чистке или для устранения неполадок система Unity может быть разобрана.

Внимание: только технический специалист может производить

демонтаж/монтаж системы Unity.

Внимание: демонтаж входного и выходного портов (**Рисунок 4**) на корпусе мембраны может быть произведен только в случае абсолютной необходимости. Эта часть системы содержит миниатюрные клапаны «утиный нос», которые легко теряются и в случае неправильного демонтажа могут привести к сбоям в системе Unity.

ЗАМЕНА МЕМБРАНЫ В СИСТЕМЕ UNITY

1. Для снятия облицовки с ноги используйте рожек для обуви Flex-foot (или аналог).
2. Отсоедините трубку от корпуса мембраны системы Unity.
3. Развинтите гайку, которая крепит корпус мембраны к пирамидке протеза Pro-Flex LP.
4. См. рисунок 5.
5. Перед тем, как вставить мембрану в корпус, смажьте ее спреем Iceross Clean&Simple или его аналогом.

МОНТАЖ СИСТЕМЫ UNITY

Смотреть Рисунок 6. **Примечание:** Расположение буфера зависит от размера и категории стопы.

ПОСЛЕ ДЕМОНТАЖА / МОНТАЖА

Проверьте следующее:

- Направлены ли клапаны «утиный нос» в правильном направлении (**Рисунок 4**)?
- Полностью ли мембрана вставлена в корпус?
- Туго ли завинчены входной и выходной порты?
- Полностью ли трубка вставлена во входной порт? (Проверьте, как на клапане гильзы системы Unity, так и на корпусе мембраны системы Unity)

ПОКРЫТИЕ / ВАРИАНТЫ ЧЕХЛОВ

Компания Össur рекомендует использовать систему Unity с чехлами Iceross Seal-In.

ВНИМАНИЕ: Убедитесь, что носок Flex-Foot не препятствует работе системы Unity, так как это может затруднить нормальное функционирование насоса.

ТРУБКА

Т.к. трубка является наиболее уязвимой частью системы Unity, во избежание проблем с функционированием системы на трубку необходимо обращать особое внимание.

Внимание: Убедитесь, что нанесение косметической облицовки не стало причиной пережатия или сгибания трубки системы Unity.

Убедитесь, что трубка НЕ:

- Согнута (**Рисунок 3**).
- Контактует с острыми предметами.
- Проколота.
- Свободно свисает при ходьбе.
- Расположена сбоку (при таком расположении опасность повреждения увеличивается).

ВЫЯВЛЕНИЕ НЕИСПРАВНОСТЕЙ

Проверьте следующее:

- Чехол плотно закрывает конечность/приемную гильзу?
- Нет ли утечки в гильзе?
- Не проколота ли трубка?
- Не проколота или не порвана ли мембрана?
- Не выпадает ли мембрана из корпуса?
- Не попала ли пыль или песок внутрь системы?
- Полностью ли трубка вставлена во входной порт? (Проверьте, как на клапане гильзы системы Unity, так и на корпусе мембраны системы Unity)
- Туго ли завинчены входной и выходной порты?
- Не протекает ли клапан гильзы системы Unity?
- Не затрудняет ли носок внутри покрытия ноги механические движение системы?

ОБСЛУЖИВАНИЕ И УХОД

В течение срока службы изделия следующим компонентам системы Unity может потребоваться чистка или замена.

Это считается естественным износом и не покрывается ограниченной гарантией продукта.

- Мембрана
- Клапаны *“утиный нос”*
- Трубка

Рекомендуется производить контрольные проверки устройства каждые 6 месяцев у клинического специалиста.

Помойте компоненты мягким мылом и ополосните водой, изопропиловым спиртом или спреем Iceross Clean & Simple.

НЕ использовать растворители сильнее, чем изопропиловый спирт.

Информацию по имеющимся запасным частям с номерами артикулов Вы сможете найти в бумажном каталоге компании Össur или на сайте www.ossur.com.

ГАРАНТИЯ

На систему Unity распространяется 24- месячная ограниченная гарантия (за исключением мембраны).

Мембрана имеет 12-месячную ограниченную гарантию.

Следующие виды деятельности приведут к аннулированию гарантии:

- Воздействие морской воды или нахождение в чрезвычайно коррозионной среде.
- Использование с сополимерными гелевыми чехлами.
- Неиспользование чехлов или других средств защиты может привести к попаданию в систему пота или других жидкостей (помимо смазки Iceross).
- Воздействие окружающей среды с высоким уровнем аэрозольного загрязнения атмосферы.
- Злоупотребление и повреждения, вызванные неправильным использованием.
- Вмятины и царапины на уплотняющих поверхностях.

Устройство защиты от погодных воздействий позволяет пользоваться ортезом в мокрой и/или влажной среде, но не допускает погружения в воду. Брызги пресной воды на корпус с любой стороны не будут иметь никакого вредного воздействия. Тщательно просушите после контакта с пресной водой. Пресная вода: Включает воду из крана. Не включает соленую и хлорированную воду.

UNITY® SİSTEM BİLEŞENLERİ (Şekil 2)

1. Membran Cıvatası
2. Montaj Parçası
3. Bağlantı Kanadı
4. Tampon
5. Yaylı Kanat
6. Membran
7. Membran Kılıfı
8. Tampon Cıvatası
9. Gaga
10. Giriş Noktası
11. hortum
12. Bağlantı Parçası
13. Bağlantı cıvatası

Pro-Flex LP ayak

Pro-Flex LP ayak için IFU'ya bakın

GÜVENLİK ÖNLEMLERİ

Lütfen güvenlik önlemlerine uyun, aksi takdirde Unity Sistemi arızalanabilir ve yaralanma riski doğabilir.

- Bu ürün, yalnızca tek taraflı veya iki taraflı büyük alt bacak amputasyonları için özel olarak kullanılacaktır.
- Sistemi sokete bağlamak için bir Unity Soket Vanası Kitini kullanın.
- Soketin kabarma ve / veya yaraları önlemek için yakın geçtiğinden emin olun.
- Tüpün herhangi bir şekilde katlı, bükülü veya kapalı olmadığından emin olun (Şekil 3).
- Tüpün keskin nesnelere veya bileşenlerden uzakta güvenli olduğundan emin olun.
- Klinik uzmanları müşterilerin aşağıdakileri bildiklerinden ve anladıklarından emin olmalıdır:
 - Tüp her zaman iyi bir şekilde sabitlenmelidir.
 - Çalışmasında bir değişiklik gözlemlendiğinde bu ürünü asla çalıştırmayın. Bu gibi durumlarda kullanıcı hemen klinik uzmana danışmalıdır.

Dikkat: ABD federal kanununun bu cihazın bir doktor reçetesi ile bir protez uzmanı tarafından satılmasını zorunlu kılar. Klinik uzmanı Unity Sisteminin uygun kullanımı ve uygun uygulaması için her bir kullanıcıya eğitim sağlamalıdır.

UNITY SİSTEMİNE GENEL BAKIŞ

Unity Sistem, soket süspansiyon için artırılmış vakumu sağlamak üzere tasarlanmıştır. Normal çalışma esnasında Unity Sistemi tarafından elde edilen beklenen erişilebilir vakum 15–18 inHg veya daha yüksek değerlerde değişiklik gösterir.

Unity Sistemi ile yardımcı süspansiyon soket arabiriminde artan bir vakumu oluşturarak her bir adımda soketten çıkan havayı çeken bir pompa eylemi yoluyla elde edilir.

Unity Sistemi normal kullanım sırasında kullanıcının karşılaştığı her türlü sıcaklık ve nemde çalışacak şekilde tasarlanmıştır.

Unity, tek hastalık bir cihazdır.

Unity kullanıcıları hem klinik uzmanlar hem de son kullanıcıdır. Bu cihaz sadece gerekli tedavi bilgilerini içeren bir doktor reçetesi ile kullanılmalıdır.

Not: Unity Sistemi Iceross Seal-In® gömlekleri ile kullanılmak üzere tasarlanmıştır, diğer uygulamalar sağlayıcının sorumluluğundadır.

KULLANIM ENDİKASYONLARI

Büyük alt ekstremite ampute için süspansiyon özelliklerine sahip Protez arayüzü; orta düzeyde darbeleri kullanım.

KONTRENDİKASYONLAR

- Amputeye gevşek bağlantılı bir soket takılır.
- UNITY sistemi talimatlara göre kullanamayacak olanlara reçetelendirilmemelidir. Örneğin kötü kavrama yeteneği olanlar.

UYARI!

Soketin herhangi bir kullanımdan önce iyice geçtiğinden emin olun; gevşek bir bağlantı veya sızıntı yapan soket Unity Sistemi ile asla kullanılamaz.

YAPISAL ÖZELLİKLER

Net ağırlık: yakl. Boru ihtiva eden 75 gr.

Çerçeve yapısı: Karbon fiber ve alüminyum çerçeve.

Gümrükleme ve boyutlar: Pro-Flex LP için IFU'ya bakın.

UNITY SİSTEMİNİN TAKILMASI

Not: Sistemi sokete bağlamak için bir Unity Soket Vana Kiti önerilir, diğer uygulamaların kullanımı, sağlayıcının sorumluluğudur.

1. Sistemi içeren ayağı kullanıcıya takın
2. Uzunluğu düzeltmek için tüpü kesin ve Unity Sistemi ve (Unity Soket Vana kiti kullanılarak) soketine bağlayın
3. Pilon karşı tüpü tespit etmek için verilen tüp bağlantısını kullanın.
Tüp ambulasyon sırasında hasar görmemesi için medial yerine lateral konumlandırılmalıdır. Unity Sistemi bağlandığında, pompanın yürüyüş esnasında vakum oluşturarak ve hava sızdırmayarak uygun biçimde çalıştığından emin olun.

UNITY SİSTEMİNİ SÖKME / TAKMA

Unity Sistemi, temizlenmesi gerektiğinde veya sorun giderme amacıyla sökülebilir.

Dikkat: Unity Sistemi sadece bir klinik uzman tarafından monte / demonte edilmelidir.

Dikkat: Membran kılıfında giriş ve çıkış (**Şekil 4**) yuvaları kesinlikle gerekli olmadıkça demonte edilmemelidir. Sistemin bu bölümü kolayca kaybolabilen minyatür duckbill vanalarını içerir ve doğru biçimde yeniden takılmadığı takdirde Sistemin arızalanmasına neden olabilir.

UNITY SİSTEMİNDEKİ MEMBRANI DEĞİŞTİRME

1. Flex-Foot çekeceği (veya eşdeğerini) ayağı ayak kılıfından çıkarmak için kullanın.
2. Unity Membran kılıfından tüpü ayırın.
3. Membran kılıfını Pro-Flex LP piramide bağlayan vidayı sökün.
4. Şekil 5'i izleyin.
5. Iceross Clean & Simple Sprey veya eşdeğeri ile membranı kılıfa kaydirmeden önce yağlayın.

UNITY SİSTEMİNİ MONTE ETME

Bkz. Şekil 6 **Not:** Tampon yerleştirme ayak büyüklüğüne ve kategoriye bağlıdır.

SÖKÜMDEN / MONTAJDAN SONRA

Aşağıdakileri kontrol edin:

- Duckbill vanaları doğru yönde mi yönlendirilmiş (**Şekil 4**)?
- Membran kılıfa tamamen yerleştirilmiş mi?
- Giriş ve çıkış yuvaları sıkıştırılmış mı?
- Tüp tamamen giriş noktası üzerine yerleştirilmiş mi? (Unity Soket vanasındaki ve Unity Membran kılıfındaki kontrol edin)

YÜZEY İŞLEMİ / GÖMLEK SEÇENEKLERİ

Össur Unity Sisteminin Iceross Seal-In gömleği ile birlikte kullanılmasını önerir.

Dikkat: Flex Foot çorabının Unity Sistemine karışmamasını sağlayın, çünkü pompanın işlevini bozabilir.

TÜP

Tüp, Unity Sisteminin en hassas parçasıdır ve doğabilecek potansiyel işlev sorununa özel dikkat edilmelidir.

Dikkat: Unity borularının basınçlı veya kozmetik yüzey uygulaması tarafından katlanmış olmadığından emin olun.

Tüpün aşağıdaki durumlarda OLMAMASINI sağlayın:

- Katlanmış (**Şekil 3**).
- Keskin nesnelere karşı bastırılmış.
- Patlamış.
- Yürüyüş sırasında sarkan.
- Daha fazla hasar olasılığının bulunduğu lateral durumda bulunması.

SORUN GIDERME

Aşağıdakileri kontrol edin:

- Liner, uzvu/soketi kapatıyor mu?
- Sokette bir sızıntı var mı?
- Tüp delinmiş mi?
- Membran delinmiş veya yırtılmış mı?
- Membran kılıfı membrandan çıkarılmış mı?
- Sistemin içinde toz veya kum var mı?
- Tüp tamamen giriş noktası üzerine yerleştirilmiş mi? (Unity Soket vanasındaki ve Unity Membran kılıfındaki kontrol edin)
- Giriş ve çıkış yuvaları sıkıştırılmış mı?
- Unity Soket vanası sızdırıyor mı?
- Çorap, sistemlerin mekanik hareketlerini etkileyen ayak kılıfı içinde mi?

BAKIM

Unity Sisteminin aşağıdaki bileşenleri, ürünün ömrü boyunca temizliğe ya da değişime ihtiyaç duyabilir. Bu, normal aşınma kabul edilir ve Sınırlı Ürün Garantisi kapsamında değildir.

- Membran
- Duckbill vanalar
- Tüp

Bir klinik uzmanı tarafından her 6 ayda bir ürünün kontrol edilmesi tavsiye edilir.

Bileşenleri yumuşak sabunla temizleyin ve su, izopropil alkol veya Iceross Clean & Simple sprey ile durulayın.

İzopropil alkol'den daha güçlü eriticiler KULLANMAYIN.

Mevcut deęişim parçaları ve uygun öęe numaraları için www.ossur.com adresi yoluyla

güncel Össur baskı kataloęu ve çevrimiçi sayfalarına başvurun.

GARANTİ

Unity Sistemi membran hariç, 24 aylık sınırlı bir garantiye sahiptir.

Membran 12 aylık sınırlı garantiye sahiptir.

Aşağıdaki faaliyetler garantiyi geçersiz kılacaktır:

- Deniz suyuna veya aşırı korozyif ortama maruziyet.
- Kopolimer Jel gömlekleri ile Kullanım.
- Sisteme giren Iceross Lubricant dışında, terlemeye neden olan gömlekler veya dięer araçlarla kullanım
- Aşırı hava kaynaklı partikül kirlilięini içeren ortama maruziyet.
- Kötü kullanım ve anormal etki nedeniyle hasar.
- Sızdırmazlık yüzeylerinde derin ezikler ve sızdırmazlık yüzeylerinde çizikler.

Hava koşullarına dayanıklı bir cihaz ıslak ve / veya nemli ortamlarda kullanım sağlar, ancak suya girmeye elverişli deęildir. Dış cepheye herhangi bir yönden tatlı su sızramasının hiçbir zararlı etkisi yoktur. Tatlı su ile temastan sonra iyice kurulayın. Tatlı su: musluk suyu dahil. Tuzlu ve klorlu su hariç.

COMPONENTE SISTEM UNITY® (Figura 2)

1. Bolțul membranei
2. Piesă de fixare
3. Lamă de ancorare
4. Amortizor
5. Lamă elastică
6. Membrană
7. Carcasa membranei
8. Bolțul amortizorului
9. Supapă tip cioc de rață
10. Orificiu de intrare
11. Tub
12. Piesă de atașament
13. Bolț de atașament

Picior Pro-Flex LP

Verificați IFU pentru picior Pro-Flex LP

MĂSURI DE SIGURANȚĂ

Vă rugăm să respectați măsurile de siguranță deoarece nerespectarea poate duce la defectarea sistemului Unity și la riscul de rănire a utilizatorului.

- Acest produs va fi utilizat exclusiv pentru amputările majore ale membrilor inferioare unilaterale sau bilaterale.
- Utilizați o Trusă Unity de prindere a valvelor pentru a conecta sistemul la cupă.
- Asigurați-vă că se potrivește cât mai bine cupa pentru a preveni apariția veziculelor și/sau a rănilor.
- Asigurați-vă că tubul nu este pliat, îndoit sau închis în vreun fel (**Figura 3**).
- Asigurați-vă că tubul este bine fixat la distanță de obiecte sau componente ascuțite.
- Specialiștii clinici trebuie să se asigure că, clienții lor sunt conștienți și înțeleg următoarele:
 - Tubul trebuie să fie bine fixat în orice moment.
 - Nu utilizați niciodată acest produs dacă se observă o schimbare în funcționarea sa. În astfel de cazuri utilizatorul trebuie să consulte imediat specialistul clinic.

Atenție: legea federală a Statelor Unite impune ca acest dispozitiv să fie vândut de către un tehnician ortoped și la ordinul unui medic.

Specialistul clinic trebuie să ofere instruire fiecărui utilizator pentru utilizarea adecvată și aplicarea corespunzătoare a Sistemului Unity.

VEDERE DE ANSAMBLU ASUPRA SISTEMULUI UNITY

Sistemul Unity este conceput pentru a oferi vacuum crescut pentru suspensia cupei. Vacuumul realizabil așteptat realizat de Sistemul Unity în timpul funcționării normale se încadrează de la 15–18 inHg sau mai mult. Cu sistemul Unity, suspensia asistată se obține prin acționarea unei pompe care trage aerul afară din cupă la fiecare pas creând un vacuum crescut în interiorul interfeței cupei.

Sistemul Unity este proiectat să funcționeze la orice temperatură și umiditate pe care utilizatorul le experimentează în timpul utilizării normale.

Unity este un dispozitiv pentru un singur pacient.

Utilizatorii Unity sunt specialiștii clinici și utilizatorii finali. Acest dispozitiv trebuie utilizat numai pe bază de rețetă de la un medic, ce include informațiile cu privire la tratamentul necesar.

Notă: Sistemul Unity este conceput pentru a fi utilizat cu liner Iceross Seal-In®, alte aplicații sunt responsabilitatea exclusivă a furnizorului.

INDICAȚII

Interfață protetică cu proprietăți de suspendare pentru un amputat major al membrelor inferioare; utilizare pentru impact moderat.

CONTRAINDICAȚII

- Amputat echipat cu o cupă lejeră.
- Sistemul UNITY nu trebuie prescris persoanelor incapabile de a-l folosi conform instrucțiunilor. De exemplu, persoanele cu cogniție scăzută.

AVERTISMENT!

Asigurați-vă că este bine prinsă cupa înainte de orice utilizare; o cupă lejer fixată sau cu scurgeri nu poate fi utilizată niciodată cu Sistemul Unity.

SPECIFICAȚII STRUCTURALE

Greutate netă: aprox. 75 g inclusiv tubul.

Construcția cadrului: cadru din aluminiu și fibră de carbon.

Aprobare și dimensiuni: Verificați IFU pentru Pro-Flex LP.

MONTAREA SISTEMULUI UNITY

Notă: Pentru a conecta sistemul la o cupă, se recomandă o Trusă Unity de prindere a valvelor, utilizarea altor aplicații este responsabilitatea exclusivă a furnizorului.

1. Montați utilizatorului piciorul ce conține sistemul
2. Tăiați tubul la lungimea corectă și conectați la Sistemul Unity și cupă (cu ajutorul Trusei Unity de prindere a valvelor)
3. Utilizați accesoriul de prindere al tubului furnizat pentru a asigura tubul împotriva pilonului. Tubul trebuie să fie situat medial mai degrabă decât lateral pentru a evita deteriorarea în timpul deplasării. Odată ce Sistemul Unity a fost conectat asigurați-vă că pompa funcționează corect; creând vacuum în timpul mersului și nu scurgeri de aer.

DEMONTAREA / ASAMBLAREA SISTEMULUI UNITY

Sistemul Unity poate fi demontat în cazul în care trebuie să fie curățat sau pentru a fi reparat.

Atenție: Sistemul Unity trebuie demontat / asamblat doar de către un specialist clinic.

Atenție: orificiile de intrare și ieșire (**Figura 4**) de pe carcasa membranei nu trebuie demontate decât dacă este absolut necesar. Această parte a sistemului conține valve tip cioc de rață în miniatură, care sunt ușor de pierdut și pot duce la defectarea Sistemului Unity dacă nu sunt reasamblate corect.

CUM SĂ SCHIMBAȚI MEMBRANA ÎN SISTEMUL UNITY

1. Utilizați încălțătorul Flex-foot (sau un echivalent) pentru a scoate piciorul din mulajul pentru picior.
2. Deconectați tubul de la carcasa membranei Unity.

3. Deșurubați șurubul care leagă carcasa membranei de piramida Pro-Flex LP.
4. Urmați Figura 5.
5. Lubrifiați membrana înainte de a o introduce în carcasă cu Spray Iceross Clean & Simple sau un echivalent.

CUM SĂ ASAMBLAȚI SISTEMUL UNITY

Vedeți Figura 6. **Notă:** plasarea barei de protecție depinde de mărimea și categoria piciorului.

DUPĂ DEMONTARE / ASAMBLARE

Verificați următoarele:

- Sunt valvele tip cioc de rață orientate în direcția corectă (**Figura 4**)?
- Este membrana complet introdusă în carcasă?
- Sunt strânse orificiile de intrare și ieșire?
- Este tubul introdus complet în orificiul de intrare? (Verificați atât la valva cupei Unity cât și la carcasa membranei Unity)

OPȚIUNI DE FINISARE / LINER

Össur recomandă ca sistemul Unity să fie utilizat cu liner Iceross Seal-In.

Atenție: Asigurați-vă că șoseta Flex-Foot nu interferează cu Sistemul Unity deoarece ar putea compromite funcția pompei.

TUBUL

Tubul este cea mai sensibilă parte a Sistemului Unity și trebuie să-i acordați atenție specială pentru potențialele probleme funcționale ce ar putea apărea.

Atenție: Asigurați-vă că tubul Unity nu este comprimat sau pliat prin aplicarea de finisare cosmetică.

Asigurați-vă că tubul NU este:

- Pliat (**Figura 3**).
- Presat peste obiecte ascuțite.
- Înțepat.
- Legănat în timpul mersului.
- Situat lateral, deoarece există un risc mai mare de deteriorare.

DETECTARE A DEFECȚIUNILOR TEHNICE

Verificați următoarele:

- Există etanșare la nivelul liner-ului sau cupei?
- Există o scurgere în cupă?
- Este tubul înțepat?
- Este membrana înțepată sau ruptă?
- Membrana a fost scoasă din carcasa membranei?
- Este praf sau nisip în interiorul sistemului?
- Este tubul introdus complet în orificiul de intrare? (Verificați atât la valva cupei Unity cât și la carcasa membranei Unity)
- Sunt strânse orificiile de intrare și ieșire?
- Există scurgeri la valva cupei Unity?
- Afectează ciorapul din interiorul mulajului pentru picior mișcările sistemelor mecanice?

ÎNȚREȚINERE

Următoarele componente ale Sistemului Unity ar putea avea nevoie de curățare sau înlocuire pe durata de viață a produsului. Acest lucru este considerat a fi uzură normală și nu este acoperit de garanția limitată a produsului.

- Membrană
- Valve de tip cioc de rață
- Tub

Se recomandă ca produsul să fie inspectat de către un specialist clinic la fiecare 6 luni.

Curățați componentele cu săpun delicat și clătiți cu apă, alcool izopropilic sau spray Iceross Clean & Simple.

NU utilizați solvenți mai puternici decât alcoolul izopropilic.

Vă rugăm să consultați catalogul curent Össur tipărit sau paginile online prin

www.ossur.com pentru piese de schimb disponibile și numerele corespunzătoare de elemente.

GARANȚIE

Sistemul Unity are o garanție limitată de 24 de luni, cu excepția membranei.

Membrana are o garanție limitată de 12 luni.

Următoarele activități vor anula garanția:

- Expunerea la apă de mare sau mediu coroziv extrem.
- Utilizare cu lineri Copolymer Gel.
- Utilizare fără liner sau alte mijloace care pot duce la transpirație sau pătrunderea în sistem a altor lichide decât Lubrifiantul Iceross.
- Expunerea la mediu cu contaminare extremă cu particule din aer.
- Abuzul și daunele cauzate de impact anormal.
- Urme de lovituri și zgârieturi pe suprafețele de etanșare.

Un dispozitiv rezistent la intemperii permite utilizarea într-un mediu ud și / sau umed, dar nu permite submersia. Stropirea cu apă proaspătă a carcasei din orice direcție nu va avea nici un efect nociv. Uscați bine după contactul cu apă proaspătă. Apă proaspătă: Include apa de la robinet. Se exclude apa sărată și clorinată.

UNITY® RENDSZER ALKATRÉSZEK (2. ÁBRA)

1. Membrán csavar
2. Rögzítő alkatrész
3. Horgony penge
4. Ütköző
5. Rugós penge
6. Membrán
7. Membrán ház
8. Ütköző csavar
9. Kacsacsőr
10. Bevezetőnyílás
11. Cső
12. Rögzítő alkatrész
13. Rögzítő csavar

Pro-Flex LP Foot (láb)

Lásd Pro-Flex LP Foot (láb) használati útmutatóját.

BIZTONSÁGI ELŐÍRÁSOK

Kérjük, kövesse a biztonsági előírásokat, mivel azok elmulasztása az egység rendszerének meghibásodásához és az üzemeltető sérülésének kockázatához vezethet.

- Ez a termék kizárólag egyoldali, vagy kétoldali alsó végtag amputáció esetén használható.
- Használja a Unity Socket Valve Kit-et a Unity rendszer tokhoz csatlakoztatásához.
- A hólyagosodás és/vagy sebek megakadályozása érdekében győződjön meg arról, hogy az tok szorosan illeszkedik
- Győződjön meg arról, hogy a cső nincs megtörve, nem hullámos, és semmilyen módon nem záródik el (3. ábra).
- Ellenőrizze, hogy a cső éles tárgyaktól vagy alkatrészeketől biztonságosan el van-e szeparálva.
- A klinikai szakembereknek meg kell győződniük arról, hogy a betegek megértik, és tisztában vannak az alábbiakkal:
 - A csövet mindenkor megfelelően rögzíteni kell.
 - Soha nem szabad használni ezt a terméket, ha a működésében változást észlel. Ilyen esetekben a terméket használó személynek azonnal konzultálnia kell egy klinikai szakemberrel.

Figyelem! Az Egyesült Államok szövetségi törvénye előírja, hogy ezt az eszközt ortopédus árusítsa és szakorvos írja elő. A klinikai szakorvos köteles felkészíteni minden felhasználót az eszköz rendszerének megfelelő használatára és alkalmazására.

UNITY RENDSZER ÁTTEKINTÉSE

A Unity Rendszert arra tervezték, hogy megemelt vákuumot biztosítson a tok felfüggesztéshez. A Unity Rendszer várható elérhető vákuuma normál üzemeltetés közben 15–18 inHg arány közötti, vagy annál magasabb.

A Unity rendszer használatával egy pumpa segítségével támogató felfüggesztés érhető el, amely minden lépésnél levegőt von ki a tokból, ezzel megemelt vákuumot hozva létre a tok felületének belsejében.

A Unity rendszert úgy tervezték, hogy bármely olyan hőmérsékleten és páratartalomon képes legyen működni, amellyel a felhasználó normál

használat során találkozhat.

A Unity-t arra tervezték, hogy csupán egy páciens használja.

A Unity felhasználói a klinikai szakemberek és a végfelhasználó. Ez az eszköz kizárólag olyan orvos receptjével együtt alkalmazható, aki megadta a szükséges kezelési információkat.

Megjegyzés: A Unity Rendszert az Iceross Seal-In® bélésekkel való használatra tervezték, más bélések alkalmazása kizárólag a szolgáltató felelőssége.

FELHASZNÁLÁSI JAVASLAT

Protetikai rendszer felfüggesztéssel, nagymértékű alsó végtag amputáció esetén; mérsékelt hatású használat.

ELLENJAVALLAT

- Nem javallott akkor, ha az amputált személy lábára a tok túl lazán illeszkedik.
- A UNITY rendszer nem írható fel olyan egyéneknek, akik nem képesek azt a leírásnak megfelelően használni. Például akik gyenge felfogóképességgel rendelkeznek.

FIGYELEM!

Minden használat előtt győződjön meg arról, hogy a tok jól illeszkedik a csonkhoz, laza rögzítés vagy szivárgó tok semmilyen körülmények között nem használható a Unity rendszerrel.

SZERKEZETI SPECIFIKÁCIÓ

Nettó tömeg: kb. 75 g, a csövet is beleértve.

Vázszerkezet: szénszál és alumínium váz.

Oldalszélesség és méretek: Lásd a Pro-Flex LP Foot használati útmutatóját.

A UNITY RENDSZER RÖGZÍTÉSE

Megjegyzés: A rendszer tokba való csatlakoztatásához a Unity Socket Valve Kit ajánlott, egyéb eszközök alkalmazása a szolgáltató saját felelőssége.

1. Illessze a rendszert a felhasználó lábára
2. Vágja le a csövet a megfelelő hosszúságra, és csatlakoztassa a Unity rendszert a tokhoz (Unity Socket Valve Kit használatával)
3. Használja a mellékelt csőrögztőt a cső pilonhoz való csatlakoztatásához. A csövet oldalirányú helyett középre kell helyezni, hogy megelőzze a sérülést ambuláció idején. Miután csatlakoztatta a Unity rendszert, győződjön meg arról, hogy a pumpa megfelelően működik; vákuumot hoz létre járás közben, és nem szivárgó a levegő.

A UNITY RENDSZER SZÉTSZERELÉSE/ÖSSZESZERELÉSE

A Unity rendszert tisztítás és hibaelhárítás esetén szét lehet szerelni.

Figyelem! A Unity rendszer kizárólag klinikai szakember által szerelhető szét/össze.

Figyelem! A membrán ház bemeneti és kimeneti portjait (4. ábra) csak akkor szabad szétszerelni, ha az feltétlenül szükséges. A rendszer ezen része miniatűr kacsacsőr szelepeket tartalmaz, amelyek könnyedén elveszhetnek és ha nincs megfelelően összeszerelve, az a Unity rendszer meghibásodásához vezet.

A MEMBRÁN CSERÉJE A UNITY RENDSZERBEN

1. Használja a Flex-foot cipőkanalat (vagy azzal egyenértékűt), hogy eltávolítsa a lábat a lábvédő burkolatból.
2. Csatlakoztassa le a csövet a Unity Membrán házról.
3. Lazítsa meg a csavart, amely a Pro-Flex LP piramishoz rögzíti a membrán házat.
4. Kövesse az 5. ábrát.
5. Olajozza meg a membránt Iceross Clean&Simple Spray, vagy azzal egyenértékű használatával, mielőtt becsúsztatja a házba.

A UNITY RENDSZER ÖSSZESZERELÉSE

Lásd a 6. ábrát. **Megjegyzés:** az ütköző cseréje a láb méretétől és kategóriájától függ.

SZÉTSZERELÉS/ÖSSZESZERELÉS UTÁN

Ellenőrizze az alábbiakat:

- A kacsacsőrű szelepek a megfelelő irányba vannak fordítva? (4. ábra)
- A membrán teljesen be lett helyezve a házba?
- Meg vannak húzva a bemeneti és kimeneti portok?
- A cső teljesen be van helyezve a bemeneti nyílásba? (Ellenőrizze mind a Unity Csatlakozó Szelepnél, mind pedig a Unity membrán háznál) borítás / BÉLÉS OPCióK

A gyártó cég (Össur) azt javasolja, hogy a Unity rendszert Iceross Seal-In béléssel használja.

Figyelem! Ügyeljen arra, hogy a Flex-Foot zokni ne akadályozza a Unity rendszert, mivel az veszélyeztetheti a pumpa működését.

A CSŐ

A cső a Unity rendszer legérzékenyebb része, ezért különös figyelmet kell szentelni neki, az esetleges működési hibák elkerülése érdekében .

Figyelem! Győződjön meg arról, hogy a Unity csöve ne legyen összenyomva vagy meghajolva a kozmetikai borítás feltételekor.

Győződjön meg arról, hogy a cső:

- Nincs meghajolva. (3. ábra)
- Nincs éles tárgyakhoz préselve.
- Nem lyukas.
- Nem lóg járás közben.
- Nem oldalirányban helyezkedik el, mivel ott nagyobb a rongálódás valószínűsége.

HIBAEELHÁRÍTÁS

Ellenőrizze az alábbiakat:

- A bélés elzárja a végtagot/tokot?
- Szivárog a tok?
- Kilyukadt a cső?
- A membrán kilyukadt vagy elszakadt?
- Ki lett húzva a membrán a membrán burkolatból?
- Por vagy szemcse került a rendszer belsejébe?
- A cső teljesen be van helyezve a bemeneti nyílásba? (Ellenőrizze mind a Unity Csatlakozó Szelepnél, mind pedig a Unity membrán háznál)
- Meg vannak húzva a bemeneti és kimeneti portok?
- A Unity Tok szelepe szivárog?
- A lábvédő burkolat belsejében lévő zokni befolyásolja a rendszer mechanikai mozgását?

KARBANTARTÁS

A Unity rendszer alábbi alkatrészei a termék időtartama alatt tisztításra, illetve cserére szorulhatnak. Ez normál elhasználódásnak minősül, és nem terjed ki rá a Termékgarancia.

- Membrán
- Kacsacsőr szelepek
- Cső

Javasoljuk, hogy a terméket 6 havonta ellenőriztesse klinikai szakemberrel.

Tisztítsa meg az alkatrészeket enyhén szappanos vízzel, és öblítse le vízzel, izopropil-alkohollal vagy Iceross Clean&Simple spray-vel. NE használjon az izopropil-alkoholnál erősebb oldószereket.

Kérjük, olvassa el a gyártó cég (Össur) aktuális nyomtatott katalógusát vagy az internetes oldalakat a www.ossur.com oldalon a rendelkezésre álló alkatrészekért és a megfelelő termékszámokért.

GARANCIA

A membrán kivételével a Unity rendszer 24 hónapos korlátozott garanciával rendelkezik.

A membránra 12 hónapos korlátozott garancia vonatkozik.

Az alábbi tevékenységek a garancia elvesztésével járnak:

- Tengervíznek vagy extrém rozsdásodó környezetnek való kitétel.
- Kopolimer Gél bélések használata.
- Bélés nélküli, vagy más olyan módon való használat, amely lehetővé teszi, hogy az Iceross kenőanyagon kívül izzadság, vagy más folyadékok a rendszerbe jussanak.
- Olyan környezetnek való kitétel, ahol a levegőben szálló részecskék túlzott mértékben vannak jelen.
- Abnormális behatás okozta rongálás, vagy sérülés.
- A tömítő felületek horpadása és karcolódása.

Az időjárás-álló készülék használható nedves és/vagy párás környezetben, de nem szabad vízbe meríteni. A burkolatra bármely oldalról fröccsenő friss víz nem okoz semmilyen kárt. Friss vízzel való érintkezés után szárítsa meg alaposan. Friss víz: Ide tartozik a csapvíz. Kizárja a sót és a klóros vizet.

日本語

UNITY[®] SYSTEM コンポーネント (図 1)

1. メンブレンボルト
2. 取付器具
3. アンカーブレード
4. バンパー
5. スプリングブレード
6. メンブレン
7. メンブレンハウジング
8. バンパーボルト
9. ダックビル
10. 吸気ポート
11. チューブ
12. アタッチメントピース
13. アタッチメントボルト

Pro-Flex LP foot

Pro-Flex LP フットの取扱説明書をご覧ください。

安全に関する注意事項

安全に関する注意事項に従わずに使用すると、Unity System が適切に機能しなかったりユーザーが怪我をする危険があります。

- この製品は片側または両側の、主に下肢切断の方専用です。
- システムをソケットに接続するには Unity Socket Valve Kit を使用します。
- 水疱や傷を防ぐために、ソケットが体にぴったり合っていることを確認します。
- チューブが少しでも折れたり、曲がったり、空気が通らなくなっていないことを確認します (図 3)。
- チューブが尖った物や部品から離れた所にあり、しっかり固定されていることを確認します。医療専門家は、患者が次の点を知っていて理解していることを確認する必要があります。
 - * チューブが常にしっかり固定されている。
 - * 動作に変化が認められた場合は本製品の使用をお止めください。このような場合は、すぐに医療専門家にご相談ください。

注意 : U.S.: 法律により、本製品は義肢装具士および医師の注文による販売しか認められません。医療専門家は、患者一人一人に Unity System を適切に使用し適切に装着するためのトレーニングを提供する必要があります。

UNITY SYSTEM の概要

Unity System はソケットサスペンションのために高い真空状態を提供するように設計されています。ユニティシステムの通常使用中に達すると予測される到達真空度値は 15 ~ 18 inHg、またはそれ以上です。。

Unity System では、ポンプの働きを通して補助的なサスペンションが得られます。ポンプは一歩ごとにソケットから空気を引き抜いて、ソケットインターフェース内部の真空圧を高めます。

Unity System は、ユーザーが通常使用中に経験するあらゆる温度と湿度で機能するように設計されています。

ユニティは患者 1 人用のデバイスです。

ユニティのユーザーは、医療専門家とエンドユーザーです。本製品は、必要な診療情報を記載した医師の処方と併せてのみ使用してください。

注 : Unity System は Iceross Seal-In ライナーで使用するよう設計されています。

す。他の用途で使用する場合、その全責任は提供者が負います。

適用

重大な下肢切断者のためにサスペンション特性を有する補綴インタフェース。
中衝撃度

使用の禁忌

- 緩いソケットを装着した下肢切断者。
- Unity システムは、指示に従って利用する能力の無い方に処方することはできません。例えば認知力の低い方など。

警告！

使用前にソケットがよく適合していることを確認してください。緩かったり、空気が漏れたりするソケットは Unity システムと一緒に使用しないでください。

構造的仕様

正味重量： 約 75g(チューブを含む)。

フレーム構造： カーボンファイバーとアルミニウムのフレーム。

高さ制限と寸法： Pro-Flex LP の取扱説明書を参照してください。

UNITY SYSTEM システムを取り付ける

注：システムをソケットに接続するには、Unity™Socket Valve Kit を推奨します。他の用途で使用する場合、その全責任は提供者が負います。

1. システムを含む足部をユーザーに取り付けます
2. チューブを適切な長さに切断して Unity System とソケットに接続します (Unity Socket Valve Kit を使用)
3. パイロンに対してチューブを固定するためには付属のチューブ固定具を使用してください。歩行中の破損を避けるために、チューブは外側ではなく内側に設置する必要があります。Unity System が接続されたら、ポンプが適切に働いているか確認します。適切であれば歩行中に真空状態になり空気が漏れません。

UNITY SYSTEM を分解する / 組み立てる

Unity System は、手入れする必要がある場合、またはトラブルシューティング目的で分解することができます。

注意：Unity System は、医療専門家のみ分解 / 組立をすることができます。

注意：膜ハウジングの吸気および排気 (図 4) ポートは、どうしても必要な場合以外は分解しないでください。システムのこの部品に含まれる小型ダックビルバルブは、紛失しやすく、正しく組み立て直さなければ、Unity System に誤作動が発生する原因となります。

Unity システムの膜を交換する方法

1. フットカバーから足部を取り外すには、Flex-Foot 専用靴べら (または同等品) を使用してください。
2. Unity 膜ハウジングからチューブを外します。
3. メンブレンハウジングを Pro-Flex LP ピラミッドに固定しているネジを緩めます。
4. 図 5 を参照してください。
5. 膜に潤滑剤を塗ってから、Iceross Clean&Simple スプレーまたは同等品でハウジングにスライドさせます。

UNITY SYSTEM を組み立てる方法

図 6. バンパーの配置は、足部のサイズおよびカテゴリで異なることに注意してください。

分解 / 組立後

次の項目をチェックしてください。

- ダックビルバルブは正しい方向を向いていますか (図 4)?
- 膜はハウジングに完全に挿入されていますか?
- 吸気および排気ポートは締め付けられていますか?
- チューブは吸気ポートに完全に挿入されていますか? (Unity Socket バルブと Unity 膜ハウジングの両者をチェックしてください)

仕上げ / ライナーオプション

Össur では、Unity System には Iceross Seal-In ライナーを使用するように推奨します。

注意: ポンプの機能を損なってしまうことがありますので、Flex-Foot 専用ソックスが Unity System と干渉していないことを確認してください。

チューブ

チューブはユニティシステムでは最も敏感な部分であり、機能に問題が生じる可能性がありますので特別な注意が必要です。

注意: 表面仕上げの結果ユニティチューブが圧縮されたり折り畳まれていないことを確認してください。

チューブが以下のようにないことを確認してください。

- 折れている (図 3)。
- 尖った物に押し付けられている。
- 穴が開いている。
- 歩行中にぶらぶらする。
- 外側に配置されている。この場合、破損する可能性が高くなります。

トラブルシューティング

次の項目をチェックしてください。

- ライナーは断端 / ソケットを密閉していますか?
- ソケットに空気漏れはありませんか?
- チューブに穴が開いていませんか?
- 膜に穴が開いていたり、破れたりしていませんか?
- 膜が膜ハウジングから引き抜かれていませんか?
- システム内部に塵や小さな砂が入っていませんか?
- チューブは吸気ポートに完全に挿入されていますか? (Unity Socket バルブと Unity 膜ハウジングの両者をチェックしてください)
- 吸気および排気ポートは締め付けられていますか?
- Unity Socket バルブに空気漏れはありませんか?
- フットカバー内部の専用ソックスがシステムの機械的動作に影響を与えていませんか?

メンテナンス

Unity System の次の部品は、製品の寿命の間、手入れまたは交換を必要とすることがあります。これは通常の摩耗と見なされ、製品の限定保証の対象とはなりません。

- 膜
- ダックビルバルブ
- チューブ

製品は、医療専門家により 6 ヶ月ごとに点検することをお勧めします。

部品は刺激の少ない石けんで洗浄し、水、イソプロピルアルコールまたは Iceross Clean&Simple スプレーで洗い流します。

イソプロピルアルコールより強い溶剤は使用しないでください。

入手可能な交換部品と適切な製品番号については、現行の Össur のカタログあるいはオンラインページ (www.ossur.com) を参照してください。

保証

Unity System には、24 ヶ月の限定保証が付いています (ただし、膜は除きます)。膜には、12 ヶ月の限定保証が付いています。

次の使用状況下では、保証は無効となります。

- 海水または極端な腐食環境にさらす。
- 共重合体ゲルライナーと併用する。
- ライナーなしで使用したり、汗や Iceross 潤滑剤以外の液体がシステムへ侵入してしまうような方法で使用する。
- 浮遊微粒子で極端に汚染された環境にさらす。
- 異常な衝撃を引き起こす誤用および破損。
- シール面のくぼみとひっかき傷。

耐候機能が備わった装具は、濡れた場所や湿気の多い場所ではご使用いただけますが、浸水させることはできません。方向を問わずエンクロージャに飛沫がかかっても悪影響はありません。ただし、後で完全に乾かしてください。

淡水：水道水を含みます。塩水や塩素処理水は含まれません。

UNITY® 系统组件 (图 1)

1. 膜螺栓
2. 安装组件
3. 锚片
4. 缓冲器
5. 弹簧片
6. 膜
7. 膜壳
8. 缓冲器螺栓
9. 鸭嘴阀
10. 进气口
11. 管
12. 连接组件
13. 连接螺栓

Pro-Flex LP foot

参见 Pro-Flex LP 假肢脚的使用说明

安全注意事项

请遵循安全注意事项，否则可能导致 Unity 系统功能故障，并有造成使用者人身伤害的风险。

- 本产品专门用于单侧或双侧下肢截肢的患者。
- 使用 Unity 接受腔阀门套件将系统连接到接受腔。
- 确保接受腔紧密贴合以避免起水泡和 / 或受伤。
- 确保管子不折叠、弯曲或以任何方式闭合 (图 3)。
- 确保管子牢固固定，远离任何尖锐的物体或是组件。临床专科医师应确保其客户知悉并了解以下事项：
 - 管子必须始终固定良好。
 - 如果在本品的操作中观察到异常变化，请勿再使用产品。在这种情况下，用户应该立即咨询其临床专家。

注意：U.S.：联邦法律规定此装置仅可由假肢矫形师销售或凭医嘱销售。临床专科医师必须向每位用户提供正确使用和穿戴 Unity 系统的培训。

UNITY 系统概览

Unity 系统旨在通过提升接受腔负压实现更好悬吊。在正常操作情况下，Unity 系统可达到的真空值范围是在 15-18 英寸汞柱或更高。使用 Unity 系统，通过泵的作用在每一步行走之中从接受腔中抽出空气，从而提升接受腔内负压而协助悬吊。

Unity 系统在用户正常使用期间，无论在任何温度和湿度下都可以正常工作。

Unity 是供单个患者使用的设备。

Pro-Flex LP foot 的 Unity 系统的使用者是临床专家和最终用户。该设备只能在医生处方下使用，处方中需包括必要的治疗信息。

注：Unity 系统按设计，需要结合爱思诺西林™ 密封圈型硅胶套使用，

其他应用方式概由提供者负责。

适应症

下肢大部分截肢者具有悬架功能的假体界面；中等冲击力级别。

禁忌症

- 截肢者适配了宽松的接受腔。
- Unity 设备不得适配为那些没有能力按照说明使用它的人，例如那些有认知障碍的人。

警告！

在使用前确保接受腔适配度合适；较松或密封不当的接受腔禁止用于 Unity 系统。

结构规格

净重：大约 75 g（包括管子）。

框架结构：碳纤维和铝合金制框架。

间隙和尺寸：参阅 Pro-Flex LP foot 的使用说明。

穿戴 UNITY 系统

注：如要将该系统连接到接受腔，我们推荐使用 Unity™ 接受腔阀门套件，其他应用方式概由提供者负责。

1. 为使用者穿戴装有该系统的脚板
2. 将管子切至合适的长度，并将其连接到 Unity 系统和接受腔（使用 Unity™ 接受腔阀门套件）
3. 使用附带的管夹具确保管子固定在假肢上。管子应居中放置，而非靠侧面放置，以防在步行中受损。一旦完成了 Unity 系统的连接，请确保泵能正常工作；即在行走过程中形成真空，并且不漏气。

拆卸 / 装配 UNITY 系统

Unity 系统可以在需要清洁或故障排除时拆卸。

注意：Unity 系统只应由临床专科医师拆卸 / 装配。

注意：除非绝对有必要，否则不应拆卸膜套上的进气口和出气口（图 4）。该系统的这个部分包含多个微型压箱舌阀，这种阀很容易丢失，而且如果重新装配不正确，就有可能造成 Unity 系统发生故障。

如何更换 UNITY 系统的内膜

1. 使用 Flex-foot 鞋拔（或同等工具）将脚板从足套中取出。
2. 断开管子和 Unity 膜套的连接。
3. 松开将膜壳紧固到 Pro-Flex LP foot 的螺丝。
4. 遵循图 5 的说明。
5. 用 爱思诺清洁套装中的喷剂 或者同等用品将膜润滑，然后将其滑入套中。

如何装配 UNITY 系统

图 6。注意：缓冲块的定位取决于脚板的尺寸和级别。

拆卸 / 装配后

检查以下各项：

- 压箱舌阀的方向是否正确（图 4）？
- 膜是否完全插入模套中？
- 进气口和出气口是否收紧？
- 管子是否在进气口上完全插入？（检查 Unity 接受腔阀处以及 Unity 膜套处）

最后修整 / 硅胶套的可选项目

Össur 建议将 Unity 系统与 Iceross Seal-In 硅胶套结合使用。

注意：请确保 Flex-Foot 袜不会妨碍 Unity 系统，因为它有可能降低泵的功能。

管子

该管子是 Unity 系统中最敏感的部分，应该对它备加小心以防产生潜在的功能问题。

注意：在采用外观装饰时确保 Unity 系统的管子不被压迫或出现折叠。

请确保管子没有：

- 折叠（图 3）。
- 压到尖锐物体上。
- 刺破。
- 在行走间悬空。
- 位于侧边，因为受损的可能性较大。

故障排除

检查以下各项：

- 硅胶套可以密封残肢 / 接受腔吗？
- 接受腔是否有漏气？
- 管子是否刺破？
- 膜是否刺破或撕裂？
- 膜是否已从膜套拉出？
- 系统内部是否有灰尘或是砂砾？
- 管子是否在进气口上完全插入？（检查 Unity 接受腔阀处以及 Unity 膜套处）
- 进气口和出气口是否收紧？
- Unity 接受腔气阀是否有漏气？
- 足套内部的袜子是否影响系统的机械运动？

保养

Unity 系统的以下组件可能在产品的寿命期内需要清洁或更换。这被视为正常的磨损，不在产品有限保修范围内。

- 膜
- 压箱舌阀
- 管子

建议由临床专科医师每 6 个月检查产品。

使用温和的肥皂清洁组件并用清水漂洗、异丙醇或爱思诺清洁套装中的喷液洗净。

切勿使用比异丙醇还强的溶剂。

有关可更换部件以及相应的编号，请参阅最新的 Össur 产品目录或是通过 www.ossur.com 浏览在线页面。

保修

Unity 系统带有 24 个月有限保修，不包括膜在内。
膜有 12 个月有限保修。

以下活动将使保修失效。

- 暴露于海水或是具有极强腐蚀性的环境。
- 与 Copolymer Gel 内衬配套使用。
- 在没有硅胶套或其他方式的情况下使用可能会导致汗液或是 Iceross 润滑剂以外的液体进入系统中。
- 暴露于具有极端空气粒子污染的环境。
- 异常冲击造成的滥用和破坏。
- 密封表面上的凹陷和刮痕。

全天候装置允许在雨天和 / 或潮湿的环境中使用, 但不允许浸入水中。
来自任何方向的淡水喷溅对外壳无有害影响。 接触淡水后应彻底干燥。
淡水 : 包括自来水。 不包括盐水和氯化水。

UNITY® 시스템 구성 부품(그림 1)

1. 멤브레인 볼트
2. 고정 부품
3. 앵커 블레이드
4. 범퍼
5. 스프링 블레이드
6. 멤브레인
7. 멤브레인 하우스
8. 범퍼 볼트
9. 덕빌
10. 주입구 포트
11. 튜브
12. 부속 부품
13. 부속 볼트

Pro-Flex LP foot

프로-플렉스 풋은 IFU를 참조하십시오,

안전 예방조치

안전 예방조치를 준수해야 하며 그렇지 않을 경우 Unity 시스템이 오작동을 일으키거나 사용자가 부상을 입을 위험이 있습니다.

- 이 제품은 한 쪽 또는 양 쪽 하퇴 절단자를 위한 것입니다.
- Unity 소켓 밸브 키트를 사용하여 시스템을 소켓에 연결하십시오.
- 소켓을 꼭 끼워 수포 및/또는 상처가 생기지 않도록 하십시오.
- 어떠한 식으로든 튜브가 접히거나, 구부러지거나, 막히지 않도록 하십시오(그림 3).
- 튜브를 날카로운 물체나 구성 부품과 멀리 떨어진 곳에 안전하게 보관하십시오. 임상 전문가는 고객이 다음 사항을 잘 숙지하고 이해하도록 안내해야 합니다.
 - 튜브는 항상 잘 고정되어 있어야 합니다.
 - 동작하는 동안에 변형이 감지되는 경우 본 제품을 움직이지 마십시오. 이러한 경우, 사용자는 의지보조기기사와 즉시 상의해야 합니다.

주의: 연방 법률에 따라 이 장치는 의수족 제작기사가 의사의 주문에 따라 판매합니다. 임상 전문가는 각 사용자에게 Unity 시스템을 올바르게 사용하고 착용하기 위한 교육을 제공해야 합니다.

UNITY 시스템 개요

Unity 시스템은 소켓 서스펜션에 높은 진공압을 주도록 설계된 제품입니다. 정상 작동시 Unity® 시스템을 통해 얻을 수 있는 예상 진공압은 15~18inHg 이상입니다.

Unity 시스템을 사용하면 소켓 인터페이스 내부에 높은 진공압을 만들어내는 각 단계마다 소켓에서 공기를 빼내는 펌프질을 통해 보조 서스펜션을 얻을 수 있습니다.

Unity 시스템은 사용자가 정상적인 사용 과정에서 어떤 온도와 습도에 노출되어도 기능할 수 있도록 설계되었습니다.

유니티는 각각의 개인용 제품입니다.

Pro-Flex LP foot 에 대한 Unity 사용자는 임상 전문가와 소비자입니다. 이 장치는 필요한 치료 정보를 포함하는 의사 처방에 의해서만 사용될 수 있습니다.

참고: Unity 시스템은 Icross Seal-In 라이너와 함께 사용하도록 설계되었으며, 다른 방식의 사용은 전적으로 제공업체의 책임입니다.

적응증

하지 절단자의 원인에 대한 서스펜션 특성을 가진 의족 인터페이스; 일반 활동용.

사용 금지 사항:

- 느슨한 소켓을 착용하고 있는 절단 환자.
- 유니티 시스템은 사용법에 따라 제품을 이용할 수 없는 환자에게 처방되어서는 안됩니다. 예를 들어 인지 능력이 낮은 환자.

경고!

사용 전 항상 소켓이 잘 맞는지 확인해야 하며, 느슨하거나 진공이 안되는 소켓은 Unity® 시스템과 함께 사용할 수 없습니다.

구조 사양

순무게: 약 75g(튜브 포함)

프레임 구조: 탄소 섬유와 알루미늄 프레임.

간격 및 치수: Pro-Flex LP foot에 대한 IFU를 참조하십시오.

UNITY 시스템 착용

참고: 시스템을 소켓에 연결하려면 Unity™ 소켓 밸브 키트를 사용하는 것이 좋으며, 다른 제품의 사용은 전적으로 제공업체의 책임입니다.

1. 의족이 포함된 시스템에 사용자를 맞춥니다.
2. 튜브를 적절한 길이로 자르고 Unity 시스템 및 소켓에 연결합니다(Unity 소켓 밸브 키트 사용).
3. 제공된 튜브 고정 장치를 사용하여 의족에 연결된 튜브를 확보합니다.. 튜브는 측면이 아닌 내측에 고정해야 보행 시 손상을 방지할 수 있습니다. Unity 시스템이 연결되면 펌프가 제대로 작동하는지 확인해야 하며, 이렇게 되어야 걸음을 걸을 때 진공압이 생성되며 공기가 새어나가지 않습니다.

UNITY 시스템 분해/조립

Unity 시스템은 세척을 해야 하거나 문제 해결을 위한 목적으로 분해할 수 있습니다.

주의: Unity 시스템은 임상 전문가에 의해서만 분해/조립해야 합니다.

주의: 멤브레인 하우징의 주입구 및 배출구(그림 4)는 꼭 필요한 경우를 제외하고는 분해하지 마십시오. 시스템의 이 부분에는 분실하기 쉬운 소형 덕빌 밸브가 포함되어 있으며, 올바르게 재조립하지 않을 경우 Unity 시스템이 제대로 작동하지 않을 수 있습니다.

UNITY® 시스템의 멤브레인을 변경하는 방법

1. Flex-foot 구둣주걱(또는 이에 상응하는 도구)을 사용하여 발 외피에서 발을 분리하십시오(그림 9).

2. Unity 멤브레인 하우징에서 튜브를 제거하십시오.
3. 프로-플렉스 피라미드에 멤브레인 하우징을 고정하고 있는 나사를 풀어줍니다.
4. 그림 5를 따라합니다.
5. 하우징에 멤브레인을 밀어 넣기 전에 Iceross Clean&Simple 스프레이 또는 유사 제품을 사용하여 윤활제를 발라 주십시오.

UNITY 시스템 조립 방법

그림 6. 참고: 범퍼 배치는 발 크기와 종류에 따라 달라집니다.

분해/조립 후

다음을 확인하십시오.

- 덕빌 밸브가 올바른 방향에 위치하고 있는가?(그림 4)
- 멤브레인이 하우징에 완전히 끼워져 있는가?
- 주입구 및 배출구 포트가 단단히 조여져 있는가?
- 튜브가 주입구 포트에 완전히 끼워져 있는가? (Unity 소켓 밸브 및 Unity 멤브레인 하우징 모두 확인)

마감/라이너 옵션

Össur에서는 Unity 시스템을 Iceross Seal-In 라이너와 함께 사용할 것을 권장합니다.

주의: Flex-Foot 양말이 Unity 시스템에 방해가 되지 않는지 확인해야 하며, 잘못 될 경우, 펌프의 기능이 저하될 수 있습니다.

튜브

튜브는 Unity 시스템에서 가장 민감한 부품이며 잠재적으로 발생할 수 있는 기능적 문제에 대한 특별한 주의가 요구됩니다.

주의 : Unity 튜브가 성형가공으로 인해 눌러있거나 접혀있지 않은지 확인하십시오.

튜브가 다음과 같이 되지 않도록 하십시오.

- 접히지 않도록 하십시오(그림 3).
- 날카로운 물체에 눌리지 않도록 하십시오.
- 구멍이 나지 않도록 하십시오.
- 걸을 때 덜렁거리지 않도록 하십시오.
- 손상될 가능성이 높으므로 측면에 고정시키지 마십시오.

문제 해결

다음을 확인하십시오.

- 라이너로 의족 / 소켓을 밀봉하였습니까?
- 소켓이 새고 있지 않은가?
- 튜브에 구멍이 난 것인가?
- 멤브레인에 구멍이 났거나 찢어진 상태인가?
- 멤브레인이 멤브레인 하우징에서 빠져 나온 상태인가?
- 시스템에 먼지나 모래가 들어가지 않았는가?
- 튜브가 주입구 포트에 완전히 끼워져 있는가? (Unity 소켓 밸브 및 Unity 멤브레인 하우징 모두 확인)
- 주입구 및 배출구 포트가 단단히 조여져 있는가?
- Unity 소켓 밸브가 새고 있는가?

- 의족 커버 안의 양말이 시스템의 기계적 움직임에 영향을 주고 있는가?

유지 관리

Unity 시스템의 다음 구성 부품은 제품의 수명 동안 세척 또는 교체가 필요할 수 있습니다. 이는 정상적인 마모로 간주되며 제품 제한 보증에 적용되지 않습니다.

- 멤브레인
- 덕빌 밸브
- 튜브

6개월마다 임상 전문가가 제품을 점검하는 것이 좋습니다.

순한 비누를 사용하여 구성 부품을 닦고 물, 이소프로필 알코올 또는 IcerossClean&Simple 스프레이로 헹구십시오.

이소프로필 알코올보다 강한 용액은 사용하지 마십시오.

제공되는 교체 부품 및 해당 항목 번호에 대한 정보를 보려면 최신 Össur 인쇄본 카탈로그 또는 온라인 페이지(www.ossur.com)를 참조하십시오.

보증

Unity 시스템은 24개월 제한 보증을 제공하며, 멤브레인은 제외입니다.

멤브레인의 제한 보증 기간은 12개월입니다.

다음 경우 보증이 무효화됩니다.

- 바닷물 또는 극심한 부식을 일으키는 환경에 노출한 경우
- 혼성중합체 젤 라이너와 함께 사용한 경우
- 라이너 또는 기타 도구 없이 사용하여 땀 또는 Iceross 윤활제 이외의 다른 액체가 시스템에 들어간 경우
- 극심한 공기 중 미세 먼지로 오염된 환경에 노출할 경우
- 비정상적 활동범위로 제품을 남용하거나 손상한 경우
- 밀봉면이 찌그러지거나 흠집이 난 경우

내후성 장치는 젖거나 습기가 많은 환경에서 사용할 수 있지만 침수되면 안 됩니다. 어떤 방향에서든 인클로저에 담수가 튀어도 악영향은 없습니다. 담수에 닿은 후에는 완전히 건조하십시오. 담수: 수돗물을 포함합니다. 소금과 염소 처리된 물을 제외합니다.

EN – Caution: Össur products and components are designed and tested according to the applicable official standards or an in-house defined standard when no official standard applies. Compatibility and compliance with these standard is achieved only when Össur products are used with other recommended Össur components. If un-usual movement or product wear is detected in a structural part of a device at any time, the patient should be instructed to immediately discontinue use of the device and consult his/her clinical specialist. This product has been designed and tested based on single patient usage. This device should NOT be used by multiple patients. If any problems occur with the use of this product, immediately contact your medical professional.

DE – Hinweis: Össur-Produkte- und Bauteile werden nach ihrer Entwicklung nach anwendbaren offiziellen Normen, oder bei Nichtvorliegen offizieller Normen, nach betriebsinternen Normen geprüft. Die Kompatibilität mit bzw. die Einhaltung dieser Normen ist nur möglich, wenn die Össur-Produkte mit anderen empfohlenen Össur-Komponenten verwendet werden. Sollte in einem strukturellen Teil der Vorrichtung irgendeine ungewohnte Bewegung oder Produktverschleiß auftreten, ist der Patient darauf hinzuweisen, die Benutzung der Vorrichtung auf der Stelle einzustellen und seinen Arzt oder Orthopädietechniker zu konsultieren. Dieses Produkt wurde für den Einsatz an ein und demselben Patienten entwickelt und geprüft. Die Vorrichtung darf NICHT an anderen Patienten eingesetzt werden. Sollten beim Tragen dieser Vorrichtung irgendwelche Probleme auftreten, kontaktieren Sie auf der Stelle den Arzt.

FR – Attention: Les produits et composants Össur sont conçus et testés selon les normes officielles standards ou selon une norme interne définie dans le cas où aucune norme officielle ne s'applique. La compatibilité et le respect de ces normes ne sont obtenus que lorsque des produits et composants Össur sont utilisés avec d'autres composants recommandés par Össur. En cas de mouvement inhabituel ou d'usure de la partie structurelle d'un dispositif, le patient doit immédiatement arrêter de l'utiliser et consulter son spécialiste clinique. Attention : Ce produit a été conçu et testé pour être utilisé par un patient unique et n'est pas préconisé pour être utilisé par plusieurs patients. En cas de problème lors de l'utilisation de ce produit, contactez immédiatement un professionnel de santé.

ES – Atención: Los productos y componentes de Össur han sido diseñados y probados según la normativa oficial aplicable o, en su defecto, una normativa interna definida. La compatibilidad y conformidad con dicha normativa solo está garantizada si los productos y componentes de Össur se utilizan junto con otros componentes recomendados o autorizados por Össur. Es necesario notificar al paciente que, si en algún momento detecta un desplazamiento inusual o desgaste en una de las partes estructurales de un dispositivo, debe cesar de inmediato su uso y consultar con su especialista clínico. Este producto ha sido diseñado y probado para su uso en un solo paciente, por lo que no se recomienda su uso por parte de diversos pacientes. Si se produce algún problema derivado del uso este producto, póngase en contacto inmediatamente con su especialista clínico.

IT – Avvertenze: I prodotti ed i componenti Ossur sono stati progettati e collaudati conformemente agli standard ufficiali applicabili o a uno standard interno in mancanza di standard ufficiali applicabili. La compatibilità e la conformità a tali norme sono garantite solamente se i prodotti Ossur sono utilizzati in combinazione con altri componenti Ossur consigliati. Qualora una parte strutturale del dispositivo mostri segni di usura anche meccanica, informare l'utente di sospendere immediatamente l'uso della protesi e di consultare il proprio tecnico ortopedico. Questo prodotto è stato progettato e collaudato per essere utilizzato da un singolo utente e se ne sconsiglia l'impiego da parte di più utenti. In caso di problemi durante l'utilizzo del prodotto, contattare immediatamente il medico di fiducia.

NO - Advarsel: Össur produkter og komponenter er utformet og testet i henhold til gjeldende offisielle standarder eller en intern definert standard når ingen offisiell standard gjelder. Kompatibilitet og samsvar med disse standardene oppnås bare når Össur produkter brukes sammen med andre anbefalte Össur komponenter. Hvis det oppdages uvanlig bevegelse eller produktslitasje i en strukturell del av en enhet til noen tid, bør pasienten få beskjed om å umiddelbart slutte å bruke enheten og ta kontakt med hans/hennes kliniske spesialist. Dette produktet er utviklet og testet basert på at det brukes av én enkelt pasient. Denne enheten skal IKKE brukes av flere pasienter. Hvis det oppstår problemer med bruk av dette produktet, må du straks ta kontakt med din medisinske fagperson.

DA – Forsigtig: Össur produkter og -komponenter er udviklet og afprøvet i henhold til de gældende officielle standarder eller en brugerdefineret standard, hvis der ikke findes en gældende officiel standard. Kompatibilitet og overensstemmelse med disse standarder opnås kun, når Össur produkter anvendes sammen med andre anbefalede Össur komponenter. Hvis der når som helst konstateres en usædvanlig bevægelse eller slitage af produktet i en strukturel del af enheden, skal patienten instrueres til omgående at holde op med at anvende den pågældende protese og kontakte den behandlende kliniske specialist. Forsigtig: Dette produkt er beregnet og afprøvet til at blive brugt af en patient. Det frarådes at bruge produktet til flere patienter. Kontakt din fysioterapeut eller læge, hvis der opstår problemer i forbindelse med anvendelsen af dette produkt.

FI - Huomio: Össurin tuotteet ja komponentit on suunniteltu ja testattu sovellettavien virallisen standardin vaatimuksien mukaisesti tai sisäisesti määriteltyn standardin vaatimuksien mukaisesti, kun yksikään virallinen standardi ei sovellu. Näiden standardien mukaiset vaatimukset täytetään ja yhdenmukaisuus saavutetaan vain silloin, kun Össurin tuotteita käytetään yhdessä muiden suositeltujen Össurin komponenttien kanssa. Jos laitteen rakenteissa havaitaan milloin tahansa epätavallista liikettä tai tuotteen kulumista, potilasta on kehoitettava lopettamaan laitteen käyttö välittömästi ja ottamaan yhteys kliniseen asiantuntijaan. Tuote on suunniteltu ja testattu käytettäväksi vain yhdellä potilaalla. Se on henkilökohtainen tuote, eikä sitä saa milloinkaan käyttää useammilla potilailla. Jos tuotteen käytössä ilmenee ongelmia, ota välittömästi yhteys hoitoalan ammattilaiseen.

SV – Var försiktig! Össur-produkter och -komponenter har konstruerats och testats så att de uppfyller tillämpliga industristandarder eller lokala standarder där det inte finns officiella standarder. Kraven i dessa standarder uppfylls endast när Össur-produkter används med andra rekommenderade Össur-produkter. Patienten ska instrueras att omedelbart avbryta användningen av produkten och rådgöra med sin kliniska specialist om han/hon upptäcker en ovanlig rörelse eller slitage på någon av produktens konstruktionsdelar. Var försiktig: Produkten har utformats och testats baserat på användning av en enskild patient och rekommenderas inte för användning av flera patienter. Om det skulle uppstå problem vid användning av produkten ska du omedelbart kontakta din läkare.

EL – Προσοχή: Τα προϊόντα και τα εξαρτήματα της Össur έχουν σχεδιαστεί και ελεγχθεί σύμφωνα με τα εφαρμοσίμα, επίσημα πρότυπα ή ένα ενδοεταιρικό προκαθορισμένο πρότυπο, όταν δεν υφίσταται κάποιο επίσημο πρότυπο. πρότυπο ISO. Η συμβατότητα και η συμμόρφωση με αυτά τα πρότυπα επιτυγχάνεται μόνο όταν τα προϊόντα και τα εξαρτήματα της Össur χρησιμοποιούνται με άλλα συνιστώμενα εξαρτήματα της Össur ή άλλα εγκεκριμένα εξαρτήματα. Εάν εντοπιστεί ασυνήθιστη κίνηση ή φθορά του προϊόντος σε δομικό τμήμα της συσκευής οποιαδήποτε στιγμή, θα πρέπει να συμβουλευτείτε τον ασθενή με τα σταματήσει

αμέσως να χρησιμοποιεί το προϊόν και να συμβουλευτεί τον κλινικό ειδικό του. Το παρόν προϊόν έχει σχεδιαστεί και ελεγχθεί βάσει της χρήσης από έναν ασθενή. Είναι προϊόν μίας χρήσης και δεν θα πρέπει ποτέ να χρησιμοποιείται από πολλούς ασθενείς. Εάν προκύψουν οποιαδήποτε προβλήματα με τη χρήση του παρόντος προϊόντος, επικοινωνήστε αμέσως με τον ιατρό **σαα**.

NL - Opgelet: Össur producten en onderdelen zijn ontworpen en getest naar toepasselijke, officiële maatstaven of naar onze eigen normen wanneer er geen officiële maatstaven beschikbaar zijn. Compatibiliteit en naleving van deze normen wordt alleen verkregen wanneer Össur producten en onderdelen met andere aanbevolen Össur producten of goedgekeurde onderdelen worden gebruikt. Als de patiënt abnormale beweging of slijtage van een structureel onderdeel van de prothese ontdekt, moet hij/zij het gebruik van het product onmiddellijk staken en contact opnemen met zijn/haar klinisch specialist. Dit product is ontworpen en getest voor één gebruiker. Gebruik van dit product door meerdere patiënten wordt afgeraden. Neem bij problemen met dit product contact op met uw medische zorgverlener.

PT - Atenção: Os produtos e componentes da Össur são fabricados e testados de acordo com as normas oficiais aplicáveis ou normas internas definidas quando não seja aplicável nenhuma norma oficial. A compatibilidade e a conformidade com estas normas apenas são alcançadas se os produtos da Össur forem utilizados com outros componentes recomendados pela Össur. Se a qualquer momento for detetado algum movimento estranho ou desgaste na estrutura de um dispositivo, o paciente deve ser instruído a interromper de imediato o uso do dispositivo e consultar o seu especialista clínico. Este produto foi fabricado e testado com base na utilização por um único paciente e não deve ser utilizado em múltiplos pacientes. Caso ocorra algum problema com a utilização deste produto, entre imediatamente em contato com o seu especialista clínico.

PL - Ostrzeżenie: Produkty i komponenty firmy Össur są projektowane i badane pod kątem zgodności z obowiązującymi normami technicznymi i regulacjami, a w przypadku niepodlegania normalizacji — z normami opracowanymi przez naszą firmę. Kompatybilność i zgodność z tymi normami są gwarantowane tylko podczas użytkowania z innymi produktami i komponentami produkowanymi lub zalecanymi przez Össur. W przypadku zauważenia jakiegokolwiek niepożądanego zużycia lub ruchu elementu konstrukcyjnego produktu, pacjent powinien zostać pouczony, aby natychmiast zaprzestać korzystania z niego i skontaktować się z lekarzem specjalistą prowadzącym. Ten produkt został zaprojektowany i przebadany pod kątem użytkowania przez jednego pacjenta. To urządzenie NIE powinno być używane przez wielu pacjentów. Jeśli wystąpi jakikolwiek problem w związku ze stosowaniem tego produktu, należy natychmiast skontaktować się z lekarzem.

CS - Upozornění: Výrobky a komponenty společnosti Össur jsou navrženy a testovány v souladu s příslušnými oficiálně platnými normami, nebo místně platnými předpisy, pokud se žádná oficiální norma neuplatňuje. Kompatibilita a shoda s těmito normami je zaručena pouze v případě, jsou-li výrobky společnosti Össur používány ve spojení s jinými doporučenými komponenty společnosti Össur. Jakmile se objeví neobvyklá vůle nebo opotřebený výrobek v konstrukční části výrobku, uživatel by měl ihned přestat výrobek používat a kontaktovat svého protetiky. Uživatel by měl být v tomto smyslu řádně poučen. Tento výrobek byl navržen a testován pro použití pouze jedním pacientem. Tento výrobek by NEMĚLO používat více pacientů. Jestliže se objeví jakékoliv potíže s používáním tohoto výrobku, okamžitě kontaktujte zdravotnického pracovníka.

TR - Dikkat: Össur ürünleri ve bileşenleri yürürlükteki resmi standartlara veya resmi standardın uygulanmadığı durumdaki kurum-ıçi tanımlanmış bir standarda göre tasarlanmakta ve test edilmektedir. Bu standartlara uyumluluk ve uygunluk, Össur ürünlerinin sadece Össur tarafından önerilen diğer bileşenlerle birlikte kullanılması durumunda elde edilebilir. Bir cihazın yapısal bir bölümünde herhangi bir zamanda olağandışı bir hareket veya ürün yıpranması tespit edilirse, hasta derhal cihaz kullanımına son verme ve klinik uzmanına danışma konusunda bilgilendirilmelidir. Bu ürün, tek hasta kullanımına dayalı olarak test edilmiştir. Bu cihaz, çok sayıda hasta tarafından KULLANILMAMALIDIR. Bu ürünün kullanımıyla ilgili herhangi bir sorun yaşarsanız, hemen sağlık uzmanınızla iletişime kurun.

Ru - Внимание! Изделия и компоненты компании Össur разработаны и протестированы в соответствии с требованиями официальными стандартами или, в случае отсутствия официальных стандартов, в соответствии с собственными стандартами качества. Совместимость и соответствие требованиям данных стандартов достигаются только при использовании продуктов компании Össur вместе с рекомендованными компанией Össur компонентами. При необычных ощущениях или при обнаружении износа структурной части устройства следует рекомендовать пациенту немедленно прекратить использование изделия и проконсультироваться со своим врачом. Данный продукт разработан и испытан с целью использования одним пациентом. Данное изделие НЕ должно быть использовано несколькими пациентами. При возникновении каких-либо проблем при использовании данного продукта сразу же обратитесь к специалисту-медику.

日本語 注意: オスール製品および部品は当該の公的基準または企業指定基準(公的基準が適用されない場合)に対応するよう設計され、検査されています。この規格の適合性及び準拠性は、オスール製品が他の推奨オスール部品と共に使用された場合にのみ有効です。装置の構造部品に異常な動作や摩耗がみられたときはいつでも、装置の使用を直ちに中止し、かかりつけの医師や臨床専門家に連絡するよう患者に指示してください。本品は患者1人のみの使用を想定して設計ならびに試験されています。複数の患者の患者に使い回ししないようにしてください。本品の使用に伴って問題が発生したときは、直ちにかかりつけの医師や医療従事者に連絡してください。

中文 - 注意: 产品和部件系统依据适用的官方标准或内部定义的标准(当没有适用的官方标准时)设计和测试。Össur产品只有在与其他推荐的Össur部件一起使用时才能保证与此标准兼容,并符合此标准的要求。任何时候如果发现设备的结构部件出现不正常的移位或磨损,应立即告知患者停止使用本设备并咨询其临床医生。本产品经过设计和测试,供单个患者使用,不推荐用于多个患者。如果您在使用本产品时出现任何问题,请立即联系您的医生。

한국어 - 주의: Össur 제품 및 구성품은 해당 공식 표준을 따라 설계 및 검사하였으며 해당 공식 표준이 없는 경우 규정된 내부 표준을 따릅니다. 단, 이들 표준에 대한 적합성 및 준수성은 Össur 제품을 다른 권장 Össur 구성품과 함께 사용할 경우에만 확보됩니다. 언제든지 비정상적인 동작이나 제품의 마모 등이 제품의 구조부에서 감지될 경우 환자는 즉시 제품 사용을 중단하고 담당 임상전문가에게 문의해야 합니다. 본 제품은 개별 전용으로 설계되었고, 검사 완료되었습니다. 반드시 1인이 사용해야 하며 여러 환자가 사용하면 안 됩니다. 본 제품 사용과 관련하여 문제가 발생할 경우 즉시 의료 전문가에게 문의하십시오.

Össur Americas

27051 Towne Centre Drive
Foothill Ranch, CA 92610, USA
Tel: +1 (949) 382 3883
Tel: +1 800 233 6263
ossurusa@ossur.com

Össur Canada

2150 – 6900 Graybar Road
Richmond, BC
V6W OA5 , Canada
Tel: +1 604 241 8152

Össur Europe BV

De Schakel 70
5651 GH Eindhoven
The Netherlands
Tel: +800 3539 3668
Tel: +31 499 462840
info-europe@ossur.com

Össur Deutschland GmbH

Augustinusstrasse 11A
50226 Frechen, Deutschland
Tel: +49 (0) 2234 6039 102
info-deutschland@ossur.com

Össur UK Ltd

Unit No 1
S:Park
Hamilton Road
Stockport SK1 2AE, UK
Tel: +44 (0) 8450 065 065
ossuruk@ossur.com

Össur Nordic

P.O. Box 67
751 03 Uppsala, Sweden
Tel: +46 1818 2200
info@ossur.com

Össur Iberia S.L.U

Calle Caléndula, 93 -
Miniparc III
Edificio E, Despacho M18
28109 El Soto de la Moraleja,
Alcobendas
Madrid – España
Tel: 00 800 3539 3668
orders.spain@ossur.com
orders.portugal@ossur.com

Össur Europe BV – Italy

Via Baroaldi, 29
40054 Budrio, Italy
Tel: +39 05169 20852
orders.italy@ossur.com

Össur APAC

2F, W16 B
No. 1801 Hongmei Road
200233, Shanghai, China
Tel: +86 21 6127 1707
asia@ossur.com

Össur Australia

26 Ross Street,
North Parramatta
NSW 2151 Australia
Tel: +61 2 88382800
infosydney@ossur.com

Össur South Africa

Unit 4 & 5
3 on London
Brackengate Business Park
Brackenfell
7560 Cape Town
South Africa
Tel: +27 0860 888 123
infosasa@ossur.com

**Össur hf.**

Grjótháls 1-5
110 Reykjavík, Iceland
Tel: +354 515 1300
Fax: +354 515 1366

